

ROTEC®

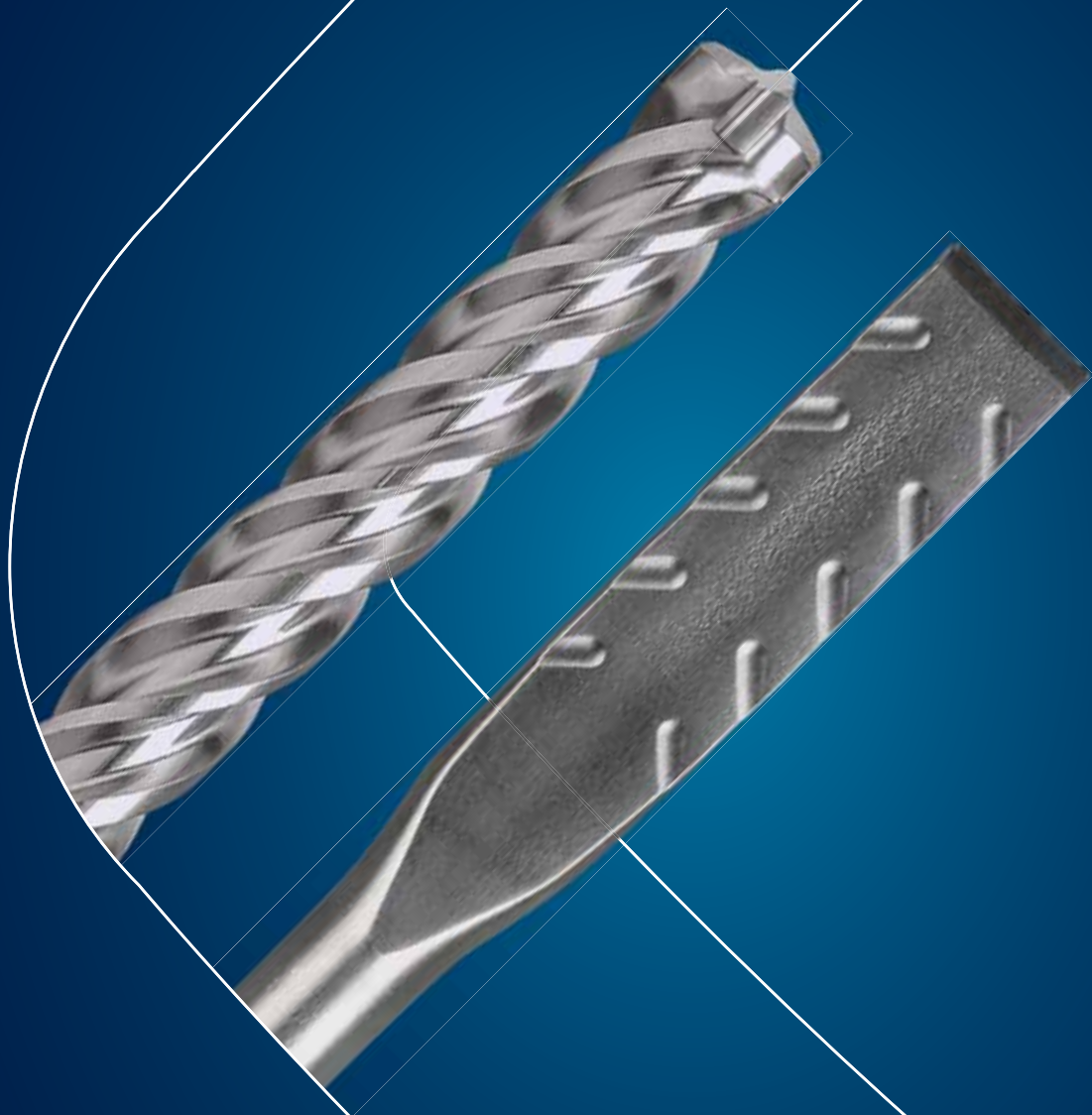

Steenboren
en beitels

MACHINEOVERZICHT VOOR BEITELS (ELEKTRISCH)

Machine-opname

SDS - plus

Geschikt voor alle SDS - plus machines met draaistop

SDS - max

Geschikt voor alle machines met SDS - max (TE-Y Hilti) aansluiting

	Atlas Copco	∅ 19 mm	PB14D
	AEG		6385, 900B, 900S, 900KS, 900XS, 1400B
	Kango		5335
	Milwaukee	∅ 16,5 x 35 / ∅19 mm	PB10H, PH5H, PH11H, PH40H, PHE50H PH24DD, PH350, PH38, PHD26, PHD38, PH350D 430S, 501S, 637S, 950S, 950KS, 950XS, 9788S 5311, 5312, 5316, 6317, 5347, 5348, 5352,5353
		∅ 19 x 65 / ∅21 mm	P86C, PB10C, PB14C, PH11C 900, 900K, 900X, 928, 950, 950K, 950X, 1400, 1400K, 1900K
		∅ 13 x 45 / ∅17 mm	PHSF
	Bosch	∅19 mm	USH10 (11305), HSH10 (12312)
		∅ 16,5 x 35 / ∅19 mm	UBH6/35, UBH6/35D, UBH12/50 (11209) GBH7/45DE (11214), USH6
		∅ 28 mm	GSH27, USH27 (11304), HSH28 (12314)
	Black & Decker	∅ 19 mm	DW558K, SH60K
	DeWalt		
	ELU	∅ 16,5 x 35 / ∅19 mm	BH41K, BH41EK, BH46EK
	Hitachi	∅19 mm	DH50SA1
		∅ 16,5 x 35 / ∅19 mm	DH38YF, DH38YA, DH50SR, DH40FA/FB
		∅ 19 x 65 / ∅21 mm	DH50SA, DH50SA1, H555A
		∅ 24 x 55 : ∅30 / ∅ 26 mm	H65SB, H70SA
		∅ 28 mm	1165SD
		∅ 13 x 45 / ∅17 mm	H41SA
	ITW Spit	∅19 mm	400
	Makita	∅19 mm	HMT200B
		∅ 16,5 x 35 / ∅19 mm	HR3850B, HR3520B, HR404C, HR5000 HM0810B, HM1242C, HM1140C
		∅28 mm	HM1500B, HM1800, HM1303B
		∅ 19 x 65 / ∅21 mm	HM1200K, HR3580K, HR5000K
		∅ 12 x 40 mm	HK1800, HK1800L, HK1810, HM1810
		∅ 13 x 45 / ∅17 mm	HR3520, HR3850, HM0810, 8035NB, HM0810, THM1130C
		∅ 16 x 45 / ∅20,5 mm	HM1200, 8900S
		∅ 24 x 55 : ∅30 / ∅ 26 mm	HM1300, HM1303, HM1204, HM1400, HM1500, 8900N
	Ryobi	∅ 24 x 55 : ∅30 / ∅ 26 mm	CH-500K
		∅ 16,5 x 35 / 19 mm	CH465 / 1138
	Wacker	∅19 mm x 82 mm	EH8/220, EHB10/220, EHUB10Y/220 EHU8Y/220, EHL8Y, BH814

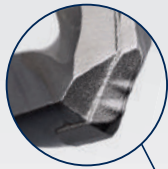

Breakers op snijkanten

Vermorzelingseffect door het veroorzaken microbreuken in het te boren materiaal, en zorgen voor een duidelijk merkbaar hogere boorsnelheid

Kernversterkte Vario-spiraal

- Stabieler boor door versterkte kern
- Kenmerkende geometrie met brede en smalle spiraalruggen
- Verminderde wrijving door de deels kleinere spiraalruggen, daardoor ook geschikt voor gebruik in accuboormachines



Betonijzerfasen

- Sterk vergrootte (en gepatenteerde) fasen
- Verbeterd boorgedrag bij het raken van betonijzer
- Kans op verhaken van de boor bij het raken van betonijzer sterk gereduceerd

Centreerpunt

Voor het zuiver aanboren en voorkomt verlopen op gladde oppervlaktes

De Rotec V-Breaker is een consequente doorontwikkeling van de reeds bewezen kwaliteit van de Rotec hamerboren en daarmee een overtuigend kwaliteitsproduct van de volgende generatie, "Made in Germany"



Uitvoering: Hamerboor met SDS-plus aansluiting (ø10mm), speciale kernversterkte spiraal en een hardmetalen tip met uniek ontworpen geometrie.

Toepassing: Voor boorwerk in alle steen- en (gewapende) betonsoorten en natuursteen.

d ₁	l ₁	l ₂	St./VE	Art.nr.	€ / VE
4,0	110	50	1	200.0400	5,06
4,0	160	100	1	200.0401	6,82
5,0	110	50	1	200.0500	4,02
5,0	140	80	1	200.0501	5,69
5,0	160	100	1	200.0502	4,76
5,0	210	150	1	200.0503	7,91
5,0	260	200	1	200.0503L	10,03
5,0	310	250	1	200.0504	13,08
5,0	400	340	1	200.0506	26,92
5,0	450	390	1	200.0507	28,46
5,5	110	50	1	200.0550	4,44
5,5	160	100	1	200.0551	5,11
5,5	210	150	1	200.0552	8,37
5,5	260	200	1	200.0553	9,77
5,5	310	250	1	200.0554	14,55
5,5	410	350	1	200.0555	24,36
5,5	460	400	1	200.0556	28,16
5,5	600	540	1	200.0558	35,73
6,0	110	50	1	200.0600	3,99
6,0	160	100	1	200.0601	4,51
6,0	210	150	1	200.0602	6,99
6,0	260	200	1	200.0603	9,11
6,0	310	250	1	200.0603L	14,28
6,0	460	400	1	200.0604	21,60
6,5	110	50	1	200.0650	4,71
6,5	160	100	1	200.0651	5,85
6,5	210	150	1	200.0652	8,32
6,5	260	200	1	200.0653	10,07
6,5	310	250	1	200.0654	11,67
6,5	400	340	1	200.0655	28,62
6,5	450	390	1	200.0656	33,39
7,0	110	50	1	200.0700	5,06
7,0	160	100	1	200.0701	6,21
7,0	210	150	1	200.0702	7,96
7,0	250	190	1	200.0703	10,72
8,0	110	50	1	200.0800	5,24
8,0	160	100	1	200.0801	5,42
8,0	210	150	1	200.0802	6,99
8,0	260	200	1	200.0803	8,53
8,0	310	250	1	200.0804	12,24
8,0	400	340	1	200.0804L	19,98

d ₁	l ₁	l ₂	St./VE	Art.nr.	€ / VE
8,0	460	400	1	200.0805	21,48
8,0	610	550	1	200.0806	27,36
8,0	1000	950	1	200.0807	95,53
8,5	260	200	1	200.0853	14,73
9,0	160	100	1	200.0901	7,39
9,0	210	150	1	200.0902	8,85
9,5	160	100	1	200.0951	9,61
9,5	310	250	1	200.0953	25,79
10,0	110	50	1	200.1000	5,85
10,0	160	100	1	200.1001	6,37
10,0	210	150	1	200.1002	8,19
10,0	260	200	1	200.1003	9,77
10,0	310	250	1	200.1004	12,50
10,0	350	290	1	200.1004L	16,39
10,0	450	400	1	200.1005	19,63
10,0	600	540	1	200.1006	27,24
10,0	800	740	1	200.1006L	32,71
10,0	1000	940	1	200.1007	70,90
11,0	160	100	1	200.1100	9,04
11,0	210	160	1	200.1101	10,46
11,0	260	210	1	200.1102	12,63
11,0	310	260	1	200.1103	14,83
12,0	160	110	1	200.1200	7,45
12,0	210	160	1	200.1201	9,77
12,0	260	210	1	200.1202	11,89
12,0 *	360	310	1	200.1202M	19,53
12,0	310	260	1	200.1202L	17,89
12,0	450	400	1	200.1203	22,11
12,0	600	550	1	200.1204	29,55
12,0	1000	950	1	200.1205	71,49
13,0	160	100	1	200.1300	10,35
13,0	210	160	1	200.1301	13,83
13,0	260	210	1	200.1302	16,72
13,0	310	260	1	200.1302L	20,29
13,0	450	400	1	200.1303	25,23
14,0	160	110	1	200.1400	11,38
14,0	210	160	1	200.1401	13,70
14,0	260	210	1	200.1402	15,35
14,0	310	260	1	200.1403	17,06
14,0	450	400	1	200.1404	25,30
14,0	600	550	1	200.1405	35,38

d ₁	l ₁	l ₂	St./VE	Art.nr.	€ / VE
14,0	1000	950	1	200.1406	76,18
15,0	160	110	1	200.1500	13,63
15,0	210	160	1	200.1501	15,65
15,0	260	210	1	200.1502	16,33
15,0	450	400	1	200.1503	28,99
16,0	160	110	1	200.1600	14,57
16,0	210	160	1	200.1601	17,19
16,0	260	210	1	200.1601L	19,95
16,0	310	260	1	200.1602	24,16
16,0	450	400	1	200.1603	33,26
16,0	600	550	1	200.1604	35,75
16,0	800	750	1	200.1605	54,34
16,0	1000	950	1	200.1606	79,79
17,0	210	160	1	200.1700	22,69
17,0	450	400	1	200.1703	49,40
18,0	200	150	1	200.1800	26,50
18,0	250	200	1	200.1801	32,38
18,0	300	250	1	200.1802	35,83
18,0	450	400	1	200.1803	36,46
18,0	600	550	1	200.1804	64,83
18,0	1000	950	1	200.1805	94,32
19,0	200	150	1	200.1900	31,01

d ₁	l ₁	l ₂	St./VE	Art.nr.	€ / VE
19,0	450	400	1	200.1902	40,13
20,0	200	150	1	200.2000	32,29
20,0	300	250	1	200.2002	37,59
20,0	450	400	1	200.2003	41,27
20,0	600	550	1	200.2004	53,49
20,0	1000	950	1	200.2005	100,82
22,0	250	200	1	200.2201	43,03
22,0	300	250	1	200.2202	51,12
22,0	450	400	1	200.2203	51,17
22,0	600	550	1	200.2204	71,95
22,0	1000	950	1	200.2205	133,11
23,0	250	200	1	200.2301	53,75
24,0	250	200	1	200.2400	50,00
24,0	450	400	1	200.2402	59,31
24,0	600	550	1	200.2403	87,55
25,0	250	200	1	200.2500	50,00
25,0	450	400	1	200.2502	64,83
25,0	600	550	1	200.2503	84,76
25,0	1000	950	1	200.2505	127,53
26,0	250	200	1	200.2600	54,34
26,0	450	400	1	200.2602	67,14

* Uitlopend, leverbaar zolang de voorraad strekt

201

Hamerboor, SDS-plus V-Breaker, in box

ROTEC®







SDS-plus



SIKKERSAFE



V-BREAKER

Uitvoering: Hamerboor met SDS-plus aansluiting (ø10mm), speciale kernversterkte spiraal en een hardmetalen tip met uniek ontworpen geometrie.

Toepassing: Voor boorwerk in alle steen- en (gewapende) betonsoorten en natuursteen.

d ₁	l ₁	l ₂	St./VE	Art.nr.	€ / VE
4,0	110	50	10	201.0400	49,08
4,0	160	100	10	201.0401	65,03
5,0	110	50	10	201.0500	39,98
5,0	140	80	10	201.0501	54,02
5,0	160	100	10	201.0502	45,39
5,0	210	150	10	201.0503	74,99
5,0	310	250	10	201.0504	128,34
5,5	110	50	10	201.0550	43,03
5,5	160	100	10	201.0551	49,64
5,5	210	150	10	201.0552	79,44
5,5	260	200	10	201.0553	93,18
5,5	310	250	10	201.0554	151,87
6,0	110	50	10	201.0600	37,87
6,0	160	100	10	201.0601	42,48
6,0	210	150	10	201.0602	67,85
6,0	260	200	10	201.0603	86,61
6,5	110	50	10	201.0650	44,68
6,5	160	100	10	201.0651	55,72
6,5	210	150	10	201.0652	78,88
6,5	260	200	10	201.0653	95,97
6,5	310	250	10	201.0654	116,16
7,0	110	50	10	201.0700	47,94
7,0	160	100	10	201.0701	59,01
7,0	210	150	10	201.0702	75,56

d ₁	l ₁	l ₂	St./VE	Art.nr.	€ / VE
8,0	110	50	10	201.0800	49,69
8,0	160	100	10	201.0801	61,17
8,0	210	150	10	201.0802	67,85
8,0	260	200	10	201.0803	82,74
8,0	310	250	10	201.0804	118,94
9,0	160	100	10	201.0901	72,67
9,0	210	150	10	201.0902	86,93
9,5	160	100	10	201.0951	93,18
10,0	110	50	10	201.1000	56,81
10,0	160	100	10	201.1001	59,69
10,0	210	150	10	201.1002	79,44
10,0	260	200	10	201.1003	94,83
10,0	310	250	10	201.1004	122,24
11,0	160	110	10	201.1101	89,22
11,0	210	160	10	201.1102	102,99
11,0	260	210	10	201.1103	124,41
11,0	310	260	10	201.1104	148,51
12,0	160	110	10	201.1200	71,08
12,0	210	160	10	201.1201	92,92
12,0	260	210	10	201.1202	112,86
12,0	310	260	10	201.1204	170,80
14,0	160	110	10	201.1400	109,05
14,0	210	160	10	201.1401	129,45
14,0	260	210	10	201.1402	145,55

900

Hamerborenset, SDS-plus V-Breaker, in ABS-cassette

ROTEC®



Uitvoering: Hamerboor met SDS-plus aansluiting (ø10mm), speciale kernversterkte spiraal en een hardmetalen tip met uniek ontworpen geometrie.

Toepassing: Voor boorwerk in alle steen- en (gewapende) betonsoorten en natuursteen.

Omschrijving	Type	Inhoud	St./VE	Art.nr.	€ / VE
7-dlg. hamerborenset, SDS-plus, V-Breaker	200	ø5, 6 en 8x110 / 1 stuks elk ø6, 8, 10 en 12x160 / 1 stuks elk	1	900.1010K	46,27

Hamerborenset, SDS-plus V-Breaker, in koffer

ROTEC®



Uitvoering: Hamerboor met SDS-plus aansluiting (ø10mm), speciale kernversterkte spiraal en een hardmetalen tip met uniek ontworpen geometrie.

Toepassing: Voor boorwerk in alle steen- en (gewapende) betonsoorten en natuursteen.

Omschrijving	Type	Inhoud	St./VE	Art.nr.	€ / VE
40-dlg. hamerborenset, SDS-plus, V-Breaker	200	ø6x110 / 5 stuks elk ø6, 8, 10 en 12x160 / 5 stuks elk ø8, 10 en 12x210 / 5 stuks elk	1	900.1015	276,81

200

Adapter

ROTEC®

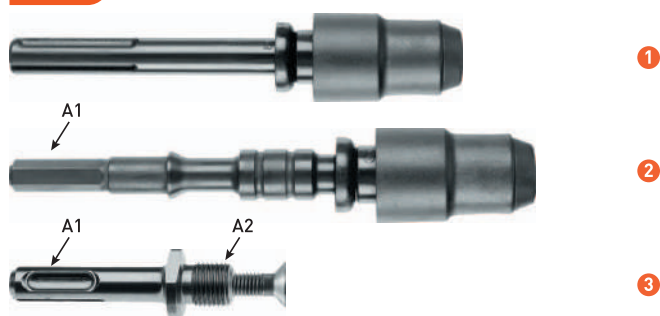

Nr.	A ₁	A ₂	St./VE	Art.nr.	€ / VE
1	SDS-max	SDS-plus	1	200.9001	138,22
2	6-knt. 13	SDS-plus	1	200.9003	133,05
3	SDS-plus	1/2"-20 UNF	1	200.9007	14,31

Verlengstuk, SDS-plus

ROTEC®



Uitvoering: Universeel SDS-plus verlengstuk met snelwisselsysteem voor boren, boorkronen, beitels, etc.

Toepassing: Voor het boren op moeilijk bereikbare of smalle plaatsen.

Omschrijving	l ₁	D ₃	St./VE	Art.nr.	€ / VE
SDS+ verlengstuk	300	21	1	200.9010	237,30
SDS+ verlengstuk	450	21	1	200.9011	244,75

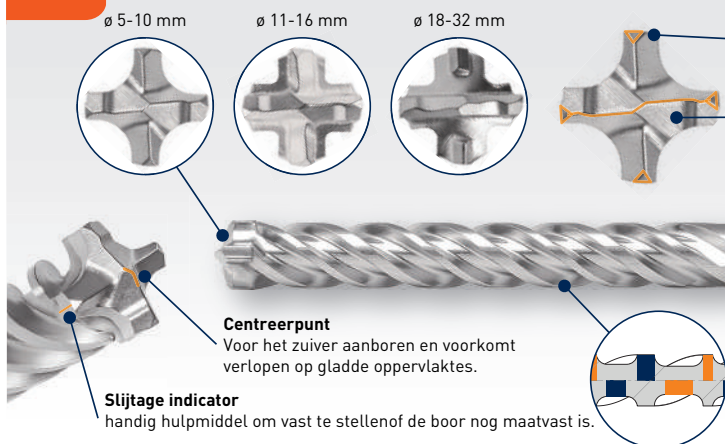

Betonijzerfasen

Sterke fasen aan alle 4 de snijkanten voor een verbeterd boorgedrag bij het raken van betonijzer.

Massieve hoofdsnijanten

De hardmetaalkop met zijn massieve hoofdsnijanten en de 4x90° snij-geometrie voorkomt dat de boor blijft haken in wapeningsstaal. De geometrie is dusdanig dat de boor bestand is tegen extreme stoot- en torsiekrachten en draagt daardoor bij aan de langere levensduur en verbeterde prestaties.

Variable spiraalgeometrie

- Slanke rugbreedte, daardoor sneller boren met gereduceerde wrijving.
- Geoptimaliseerde dunne kernsterkte, ter verhoging van de boorsnelheid.
- Sterke rugbreedte (voor structurele ondersteuning en slijtage beperking).
- Massieve kernversterking om spiraalbreuk te voorkomen.



Uitvoering:

SDS-plus QUATTRO-X is een 4-snijder hamerboor met een hoge levensduur waarmee u precieze boorgaten maakt en tevens zeer rustig, comfortabel en trillingsarm boort, zelfs onder de meest extreme omstandigheden.

Toepassing:

Voor boorwerk in alle steen- en (gewapende) betonsoorten en natuursteen.

d ₁	l ₁	l ₂	St./VE	Art.nr.	€/VE
5,0	115	50	1	202.0500	8,32
5,0	165	100	1	202.0502	8,96
5,0	215	150	1	202.0503	15,59
5,0	265	200	1	202.0504	17,54
5,0	315	250	1	202.0505	24,94
5,5	115	50	1	202.0550	8,34
5,5	165	100	1	202.0551	8,98
6,0	115	50	1	202.0600	8,05
6,0	165	100	1	202.0601	8,66
6,0	215	150	1	202.0602	11,29
6,0	265	200	1	202.0603	13,94
6,0	315	250	1	202.0604	19,31
6,5	165	100	1	202.0651	11,43
6,5	215	150	1	202.0652	15,39
6,5	265	200	1	202.0653	20,48
6,5	315	250	1	202.0654	24,87
7,0	115	50	1	202.0700	10,82
7,0	165	100	1	202.0701	11,48
7,0	215	150	1	202.0702	16,15
8,0	115	50	1	202.0800	9,42
8,0	165	100	1	202.0801	9,95
8,0	215	150	1	202.0802	11,34
8,0	265	200	1	202.0803	13,35
8,0	315	250	1	202.0804	18,89
8,0	365	300	1	202.0804L	25,75
8,0	465	400	1	202.0805	31,03
9,0	165	100	1	202.0901	11,46
9,0	265	200	1	202.0903	14,67
10,0	115	50	1	202.1000	10,12
10,0	165	100	1	202.1001	11,01
10,0	215	150	1	202.1002	12,58
10,0	265	200	1	202.1003	14,69
10,0	315	250	1	202.1004	18,15
10,0	365	300	1	202.1004L	27,33
10,0	455	390	1	202.1005	33,93
10,0	600	540	1	202.1006	40,43
10,0	1000	940	1	202.1007	102,86
11,0	160	110	1	202.1101	17,37
11,0	210	160	1	202.1102	20,67
11,0	260	210	1	202.1103	23,99
11,0	310	260	1	202.1104	31,40
12,0	160	110	1	202.1200	12,24
12,0	210	160	1	202.1201	14,91
12,0	260	210	1	202.1202	16,93
12,0	310	260	1	202.1203	23,23
12,0	450	400	1	202.1204	34,89
12,0	600	550	1	202.1205	48,94

d ₁	l ₁	l ₂	St./VE	Art.nr.	€/VE
12,0	1000	950	1	202.1207	109,09
13,0	160	110	1	202.1300	16,95
13,0	210	160	1	202.1301	27,73
13,0	260	210	1	202.1302	31,11
13,0	310	260	1	202.1303	33,19
14,0	160	110	1	202.1400	17,94
14,0	210	160	1	202.1401	23,79
14,0	260	210	1	202.1402	27,97
14,0	310	260	1	202.1403	29,41
14,0	450	400	1	202.1404	36,67
14,0	600	550	1	202.1405	54,47
14,0	1000	950	1	202.1407	112,85
15,0	160	110	1	202.1500	29,40
15,0	210	160	1	202.1501	32,94
15,0	260	210	1	202.1502	35,96
15,0	450	400	1	202.1503	47,78
16,0	160	110	1	202.1600	29,24
16,0	210	160	1	202.1600L	31,95
16,0	260	210	1	202.1601	46,46
16,0	310	260	1	202.1602	39,72
16,0	450	400	1	202.1603	56,61
16,0	600	550	1	202.1604	60,21
16,0	1000	950	1	202.1607	130,12
18,0	250	200	1	202.1801	52,64
18,0	450	400	1	202.1803	64,86
18,0	600	550	1	202.1804	87,35
18,0	1000	950	1	202.1805	136,91
20,0	250	200	1	202.2001	57,94
20,0	450	400	1	202.2003	72,64
20,0	600	550	1	202.2004	95,05
20,0	1000	950	1	202.2005	146,61
22,0	250	200	1	202.2201	62,82
22,0	450	400	1	202.2203	79,71
22,0	600	550	1	202.2204	109,74
22,0	1000	950	1	202.2205	181,79
24,0	250	200	1	202.2401	67,95
24,0	450	400	1	202.2402	85,84
25,0	250	200	1	202.2501	74,57
25,0	450	400	1	202.2502	93,85
25,0	1000	950	1	202.2505	208,82
26,0	450	400	1	202.2602	110,41
28,0	250	200	1	202.2801	84,47
28,0	450	400	1	202.2802	107,97
30,0	250	200	1	202.3001	93,50
30,0	450	400	1	202.3002	125,09
32,0	450	400	1	202.3202	137,00

202

Hamerboor, SDS-plus, QUATTRO-X, in box



Uitvoering: SDS-plus QUATTRO-X is een 4-snijder hamerboor met een hoge levensduur waarmee u precieze boorgaten maakt en tevens zeer rustig, comfortabel en trillingsarm boort, zelfs onder de meest extreme omstandigheden.

Toepassing: Voor boorwerk in alle steen- en (gewapende) betonsoorten en natuursteen.

d ₁	l ₁	l ₂	St./VE	Art.nr.	€ / VE
5,0	115	50	10	202.0500B	83,16
5,0	165	100	10	202.0502B	89,53
5,5	115	50	10	202.0550B	83,39
5,5	165	100	10	202.0551B	89,76
6,0	115	50	10	202.0600B	80,61
6,0	165	100	10	202.0601B	86,63
6,0	215	150	10	202.0602B	112,93
6,0	265	200	10	202.0603B	139,33
6,0	315	250	10	202.0604B	193,08
6,5	165	100	10	202.0651B	114,20
6,5	215	150	10	202.0652B	153,93
6,5	265	200	10	202.0653B	204,78
6,5	315	250	10	202.0654B	248,78
7,0	115	50	10	202.0700B	109,11
7,0	165	100	10	202.0701B	114,73
8,0	115	50	10	202.0800B	94,16
8,0	165	100	10	202.0801B	99,50
8,0	215	150	10	202.0802B	113,49
8,0	265	200	10	202.0803B	133,54

d ₁	l ₁	l ₂	St./VE	Art.nr.	€ / VE
8,0	315	250	10	202.0804B	188,78
9,0	165	100	10	202.0901B	114,90
9,0	265	200	10	202.0903B	150,74
10,0	115	50	10	202.1000B	101,24
10,0	165	100	10	202.1001B	110,03
10,0	215	150	10	202.1002B	125,89
10,0	265	200	10	202.1003B	146,86
10,0	315	250	10	202.1004B	181,50
11,0	160	110	10	202.1101B	174,59
11,0	210	160	10	202.1102B	206,63
12,0	160	110	10	202.1200B	122,32
12,0	210	160	10	202.1201B	149,18
12,0	260	210	10	202.1202B	169,21
12,0	310	260	10	202.1203B	237,27
14,0	160	110	10	202.1400B	181,40
14,0	210	160	10	202.1401B	238,00
14,0	260	210	10	202.1402B	282,23
14,0	310	260	10	202.1403B	297,99

900

Hamerborenset, SDS-plus, QUATTRO-X, in ABS-cassette



Uitvoering: SDS-plus QUATTRO-X is een 4-snijder hamerboor met een hoge levensduur waarmee u precieze boorgaten maakt en tevens zeer rustig, comfortabel en trillingsarm boort, zelfs onder de meest extreme omstandigheden.

Toepassing: Voor boorwerk in alle steen- en (gewapende) betonsoorten en natuursteen.

Omschrijving	Type	Inhoud	St./VE	Art.nr.	€ / VE
7-dlg. hamerborenset, SDS-plus, QUATTRO-X	202	ø5, 6 en 8x115 / 1 stuks elk ø6, 8, 10 en 12x165 / 1 stuks elk	1	900.1011K	72,91

Hamerborenset, SDS-plus, QUATTRO-X, in koffer



Uitvoering: SDS-plus QUATTRO-X is een 4-snijder hamerboor met een hoge levensduur waarmee u precieze boorgaten maakt en tevens zeer rustig, comfortabel en trillingsarm boort, zelfs onder de meest extreme omstandigheden.

Toepassing: Voor boorwerk in alle steen- en (gewapende) betonsoorten en natuursteen.

Omschrijving	Type	Inhoud	St./VE	Art.nr.	€ / VE
40-dlg. hamerborenset, SDS-plus, QUATTRO-X	202	ø6x115 / 5 stuks elk ø6, 8, 10 en 12x165 / 5 stuks elk ø8, 10 en 12x210 / 5 stuks elk	1	900.1016	450,55

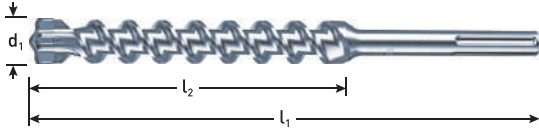

Uitvoering: SDS-Max QUATTRO-X is een 4-snijder hamerboor met een hoge levensduur waarmee u precieze boorgaten maakt en tevens zeer rustig, comfortabel en trillingsarm boort, zelfs onder de meest extreme omstandigheden. Voorzien van een kernversterkte spiraal voor volledige krachtoverbrenging.

Toepassing: Voor boorwerk in alle steen- en (gewapende) betonsoorten en natuursteen.

d ₁	l ₁	l ₂	St./VE	Art.nr.	€/VE
12,0	340	200	1	203.1211	65,67
12,0	540	400	1	203.1212	82,45
12,0	740	600	1	203.1213	100,28
14,0	340	200	1	203.1411	79,41
14,0	540	400	1	203.1412	88,57
14,0	940	800	1	203.1414	128,86
15,0	340	200	1	203.1511	80,42
15,0	540	400	1	203.1512	92,65
16,0	340	200	1	203.1601	77,43
16,0	540	400	1	203.1602	93,76
16,0	740	600	1	203.1603	115,02
16,0	940	800	1	203.1604	136,94
16,0	1320	1180	1	203.1605	260,98
18,0	340	200	1	203.1801	79,43
18,0	540	400	1	203.1802	94,77
18,0	740	600	1	203.1803	99,27
18,0	940	800	1	203.1804	111,69
18,0	1320	1180	1	203.1805	275,20
20,0	320	200	1	203.2001	80,76
20,0	520	400	1	203.2002	97,29
20,0	720	600	1	203.2003	128,04
20,0	920	800	1	203.2004	134,20
20,0	1320	1200	1	203.2005	276,00
22,0	320	200	1	203.2201	86,78
22,0	520	400	1	203.2202	101,07
22,0	720	600	1	203.2203	122,45
22,0	920	800	1	203.2204	146,64
22,0	1320	1200	1	203.2205	289,45
24,0	320	200	1	203.2401	93,76
24,0	520	400	1	203.2402	111,64
25,0	320	200	1	203.2501	95,73
25,0	520	400	1	203.2502	108,67
25,0	720	600	1	203.2503	129,50
25,0	920	800	1	203.2504	169,26

d ₁	l ₁	l ₂	St./VE	Art.nr.	€/VE
25,0	1320	1200	1	203.2505	316,29
26,0	520	400	1	203.2602	119,81
28,0	370	250	1	203.2801	110,21
28,0	570	450	1	203.2802	126,89
28,0	670	550	1	203.2803	165,28
28,0	920	800	1	203.2804	194,14
28,0	1320	1200	1	203.2805	331,34
30,0	370	250	1	203.3001	121,53
30,0	570	450	1	203.3002	146,64
30,0	720	600	1	203.3002L	198,82
30,0	920	800	1	203.3003	206,09
32,0	370	250	1	203.3201	125,98
32,0	570	450	1	203.3202	152,82
32,0	720	600	1	203.3202L	208,41
32,0	920	800	1	203.3203	220,93
32,0	1320	1200	1	203.3205	328,62
35,0	370	250	1	203.3501	140,17
35,0	570	450	1	203.3502	169,00
35,0	670	550	1	203.3503	197,24
35,0	920	800	1	203.3504	267,96
35,0	1320	1200	1	203.3505	353,89
37,0	370	250	1	203.3701	167,46
38,0	570	450	1	203.3802	204,53
38,0	720	600	1	203.3803	299,00
38,0	920	800	1	203.3804	314,88
40,0	370	250	1	203.4001	212,48
40,0	570	450	1	203.4002	251,13
40,0	720	600	1	203.4003	360,85
40,0	920	800	1	203.4004	326,60
40,0	1320	1200	1	203.4005	399,78
45,0	570	450	1	203.4502	299,63
45,0	920	800	1	203.4504	375,35
50,0	570	450	1	203.5002	340,99
52,0	570	450	1	203.5202	401,67

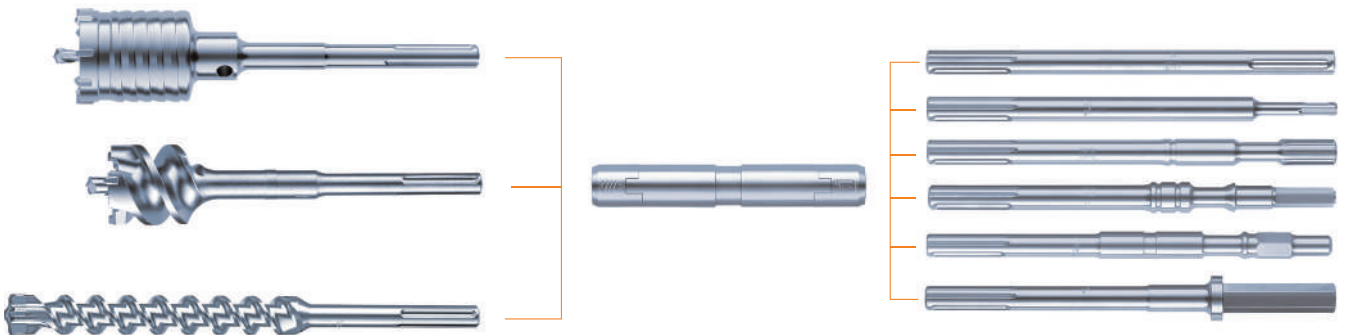
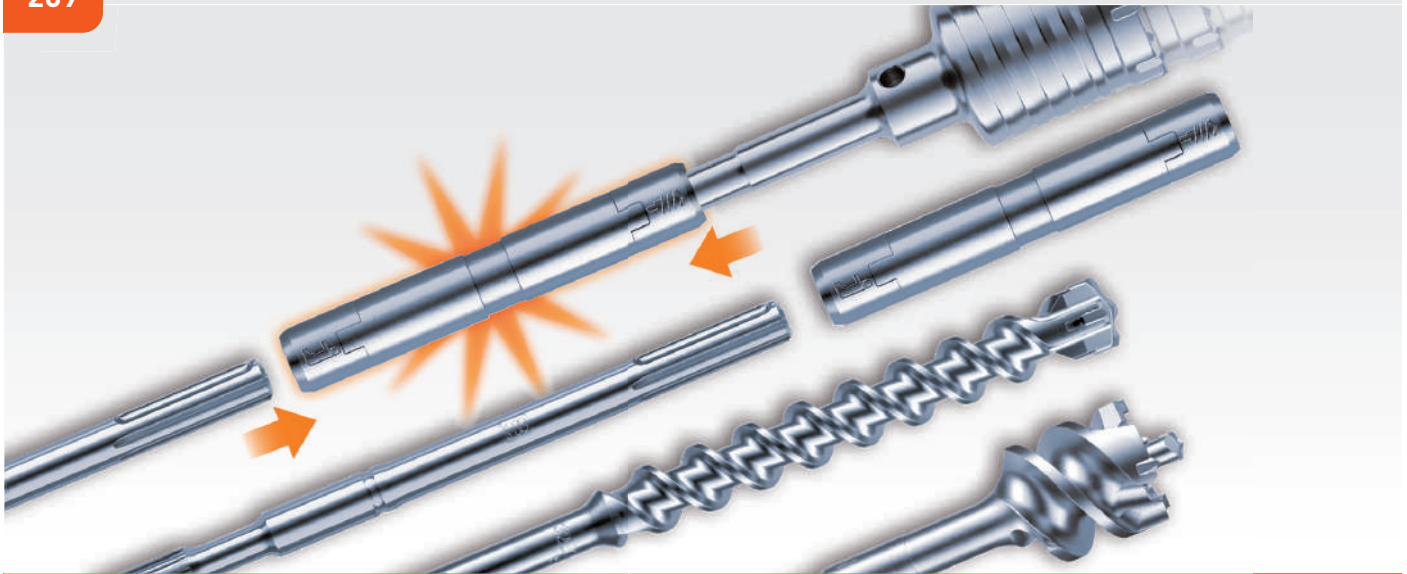

Universeel inzetbaar gereedschapssysteem - combineer alle gangbare opnames met diverse machines dankzij het DreConnect adaptersysteem.

Veilige, snelle verbinding middels de robuuste dubbelzijdige SDS-max adapter die tussen het gereedschap en het verlengstuk geplaatst wordt.

Twee keer klikken - en het gereedschap in de gewenste lengte en met een passende opname is een feit!

Geen energieverlies door veranderende doorsnedes en een volledige overbrenging van koppel en vermogen tot op de snijkant van het gereedschap.

Geen zwakke punten in de constructie waardoor breuk door overbelasting in de verbingszone voorkomen wordt.

Sterk kostenreducerend - Koop gereedschappen in de kortste lengte en gebruik ze op alle machines en in alle lengtes dankzij DreConnect!

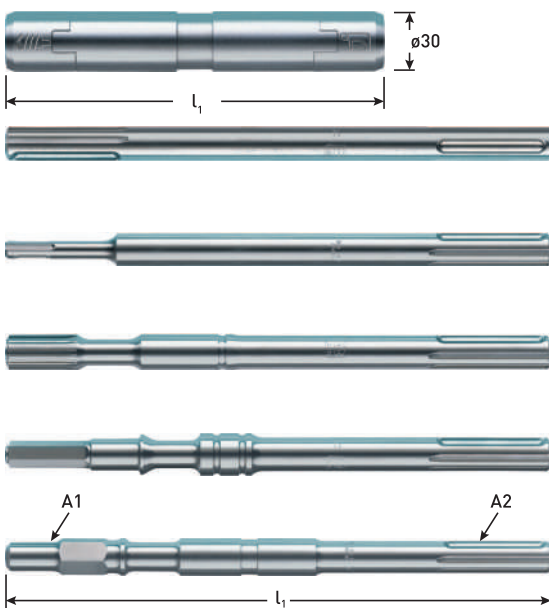

- 1
- 2
- 3
- 4
- 5
- 6

Nr.	A ₁	A ₂	l ₁	St./VE	Art.nr.	€ / VE
1	SDS-max	SDS-max	190	1	209.0001	222,23
2	SDS-max	SDS-max	320	1	209.0010	42,97
2	SDS-max	SDS-max	750	1	209.0012	53,84
2	SDS-max	SDS-max	1100	1	209.0014	72,76
3	SDS-plus	SDS-max	320	1	209.0030	47,26
3	SDS-plus	SDS-max	750	1	209.0032	60,14
4	Steekas	SDS-max	320	1	209.0040	53,28
4	Steekas	SDS-max	750	1	209.0042	67,02
5	6-knt. 13	SDS-max	750	1	209.0052	69,90
6	6-knt. 19	SDS-max	750	1	209.0062	69,90

206

Stofafzuigboor, SDS-plus



Uitvoering: Stofafzuigboor met SDS-plus aansluiting (ø10mm) voorzien van geïntegreerd stofafzuigstelsysteem. Eéndelige PGM gecertificeerde hardmetaalplaat met twee snijkanten en speciale centreerpunt, gemaakt van hoogwaardig gereedschapstaal en hardmetaal met de nieuwste en unieke geometriën.

Wordt compleet mét adapter geleverd!

Toepassing: Zeer geschikt voor het boren van maatvaste en zuivere ronde gaten in beton en natuursteen en geschikt voor gewapend beton en baksteen.

d ₁	l ₁	l ₂	St./VE	Art.nr.	€ / VE
12	330	200	1	206.1121	62,73
14	360	240	1	206.1141	65,95

d ₁	l ₁	l ₂	St./VE	Art.nr.	€ / VE
16	360	240	1	206.1161	69,44
18	360	240	1	206.1181	82,79

Stofafzuigboor, SDS-max



Uitvoering: Stofafzuigboor met SDS-max aansluiting (ø18mm) voorzien van geïntegreerd stofafzuigstelsysteem. Drie-delige PGM gecertificeerde hardmetaalplaten met 4 snijkanten en speciale centreerpunt, gemaakt van hoogwaardig gereedschapstaal en hardmetaal met de nieuwste en unieke geometriën.

Wordt compleet mét adapter geleverd!

Toepassing: Zeer geschikt voor het boren van maatvaste en zuivere ronde gaten in beton en natuursteen en geschikt voor gewapend beton en baksteen.

d ₁	l ₁	l ₂	St./VE	Art.nr.	€ / VE
16	600	400	1	206.6161	143,80
18	600	400	1	206.6181	150,20
20	600	400	1	206.6201	152,78
22	600	400	1	206.6221	155,99
24	600	400	1	206.6241	160,94
25	600	400	1	206.6251	162,08
28	600	400	1	206.6281	181,55

d ₁	l ₁	l ₂	St./VE	Art.nr.	€ / VE
28	900	700	1	206.6282	254,16
30	600	400	1	206.6301	187,95
30	900	700	1	206.6302	262,89
32	600	400	1	206.6321	196,36
32	900	700	1	206.6322	275,96
35	600	400	1	206.6351	202,18
35	900	700	1	206.6352	284,10

Hamerboor, SDS-plus V-Breaker met diepte aanslag

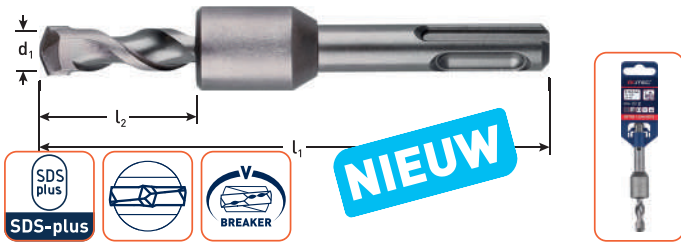

Uitvoering: Hamerboor met SDS-plus aansluiting (ø10mm), speciale kern versterkte spiraal en een hardmetalen tip met uniek ontworpen geometrie.

Toepassing: Voor het boorwerk met een maximale diepte van 33mm, in natuursteen en andere steen- en betonsoorten.

d ₁	l ₁	l ₂	St./VE	Art.nr.	€ / VE
6,0	110	33	1	211.0600	10,56
10,0	110	33	1	211.1000	14,40

205 Betonfreeskroon, SDS-max



Uitvoering: De beitelvormige HM-tanden in de boorkop en het grote afvoerkanaal maken het geheel tot een topproduct met een extreme lange levensduur. Zelfcenterend, gering eigen gewicht. Gepatenteerde kopconstructie met als gevolg minimale vibratie.

Toepassing: Voor het snel boren in alle steen- en (gewapende) betonsoorten en natuursteen.

d ₁	l ₁	l ₂	St./VE	Art.nr.	€ / VE
40	310	80	1	205.4001	244,38
40	550	80	1	205.4002	302,04
45	550	80	1	205.4502	306,25
45	990	80	1	205.4503	363,33
55	550	80	1	205.5502	347,49

d ₁	l ₁	l ₂	St./VE	Art.nr.	€ / VE
55	990	80	1	205.5503	409,39
65	550	80	1	205.6502	380,44
65	990	80	1	205.6503	442,16
80	550	80	1	205.8002	422,94
80	990	80	1	205.8003	549,23

207 Hamerboorkroon

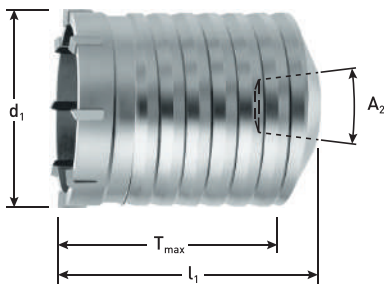

Uitvoering: Hamerkroonboor met konus aansluiting (1:8). Robuuste uitvoering voor zwaardere werkzaamheden.

Toepassing: Voor gebruik in beton, steen en natuursteen.

d ₁	l ₁	T _{max}	A ₂	St./VE	Art.nr.	€ / VE
35	100	75	1:8	1	207.0350	137,57
40	100	75	1:8	1	207.0400	145,13
45	100	75	1:8	1	207.0450	156,07
50	100	75	1:8	1	207.0500	160,96
60	100	75	1:8	1	207.0600	181,93
65	100	75	1:8	1	207.0650	197,48

d ₁	l ₁	T _{max}	A ₂	St./VE	Art.nr.	€ / VE
68	100	75	1:8	1	207.0680	237,39
80	100	75	1:8	1	207.0800	264,73
90	100	75	1:8	1	207.0900	287,81
100	100	75	1:8	1	207.1000	327,55
125	100	75	1:8	1	207.1250	404,15

Toebehoren



d ₁	l ₁	A ₃	St./VE	Art.nr.	€ / VE
11	120	1:20	1	207.5002	13,49
10	150	1:20	1	207.5003	14,31
10	225	1:20	1	207.5005	19,53



Uitvoering: Konusuitdrijver, gemaakt van gehard speciaalstaal, gebruikte uitvoering.

Type	Geschikt voor	l ₁	St./VE	Art.nr.	€ / VE
Nr. 1	MK 1 + 2	140	1	180.9001	11,31

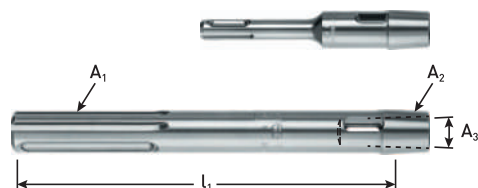

Nr.	A ₁	A ₂	A ₃	l ₁	St./VE	Art.nr.	€ / VE
1	SDS-plus	1:8	1:20	115	1	207.5006	56,52
2	SDS-max	1:8	1:20	180	1	207.5008	68,79
2	SDS-max	1:8	1:20	450	1	207.5009	106,78

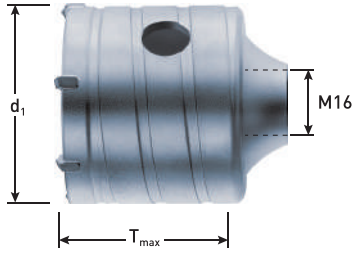

Uitvoering: Hamerkroonboor met M16 aansluiting. Lichtere uitvoering voor gebruik in hamerboormachine tot 4 kg.

Toepassing: Voor gebruik in kalkzandsteen, gasbeton en natuursteen.

d ₁	T _{max}	St./VE	Art.nr.	€ / VE
30 *	50	1	208.0300	74,78
40 *	50	1	208.0400	87,31

d ₁	T _{max}	St./VE	Art.nr.	€ / VE
68 *	50	1	208.0680	97,12
100 *	50	1	208.1000	148,06

* Uitlopend, leverbaar zolang de voorraad strekt

Toebehoren

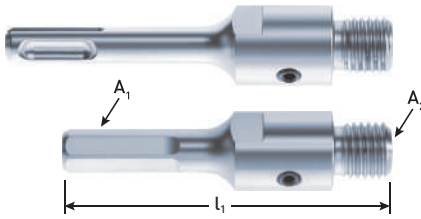

Nr.	A ₁	A ₂	l ₁	St./VE	Art.nr.	€ / VE
1	SDS-plus	M16	105	1	208.5006	32,46
1	SDS-plus	M16	220	1	208.5007	46,98
1	SDS-plus	M16	350	1	208.5008	66,70
2	6-knt. 11	M16	220	1	208.5011	29,64



Omschrijving	d ₁	l ₁	St./VE	Art.nr.	€ / VE
HM centreerboor	8,0	120	1	210.5008	7,22

220

Super-betonboor, in EV-pack

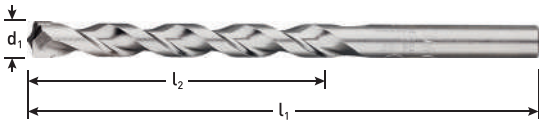

Uitvoering: Boor is vervaardigd uit hooggelegeerd Chroom-Vanadium staal. Door de speciaal geslepen spiraal is een hoge boorsnelheid en gruistransport mogelijk. De soldering van het hardmetalen plaatje is bestand tegen temperaturen boven 1000°C. Hamervast. Alle boren boven ø13 zijn standaard afgedraaid naar schacht ø13.

Toepassing: Voor boorwerk in alle steen- en betonsoorten.

d ₁	l ₁	l ₂	St./VE	Art.nr.	€ / VE
3	70	40	1	220.0300	2,96
4	75	50	1	220.0400	3,14
5	85	50	1	220.0500	3,25
5	150	115	1	220.0501	4,89
5,5 *	85	50	1	220.0550	3,31
6	100	60	1	220.0600	3,29
6	150	115	1	220.0601	5,42
7	100	60	1	220.0700	3,86
7 *	150	115	1	220.0701	6,16
8	120	80	1	220.0800	4,32
8	200	160	1	220.0801	6,71

d ₁	l ₁	l ₂	St./VE	Art.nr.	€ / VE
10	120	80	1	220.1000	5,85
10	200	160	1	220.1001	9,17
10 *	400	360	1	220.1002	11,02
12	150	110	1	220.1200	8,37
12	200	160	1	220.1201	11,67
14	150	110	1	220.1400	11,38
14 *	600	560	1	220.1403	22,85
15 *	150	115	1	220.1500	14,06
16	150	110	1	220.1600	15,59
22	400	360	1	220.2201	42,87

* Uitlopend, leverbaar zolang de voorraad strekt

900

Super-betonborensset, in metalen cassette



Uitvoering: Boor is vervaardigd uit hooggelegeerd Chroom-Vanadium staal. Door de speciaal geslepen spiraal is een hoge boorsnelheid en gruistransport mogelijk. De soldering van het hardmetalen plaatje is bestand tegen temperaturen boven 1000°C. Hamervast.

Toepassing: Voor boorwerk in alle steen- en betonsoorten.

Omschrijving	Type	Inhoud	St./VE	Art.nr.	€ / VE
7-dlg. Super-betonborensset	220	ø4, 5, 8, 10 en 12 / 1 stuks elk ø6 / 2 stuks	1	900.1005	38,17

225

Steenboor, in EV-pack

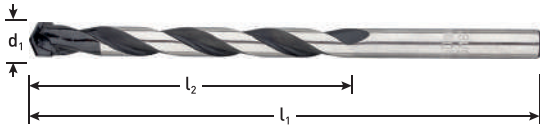

Uitvoering: Spaangroef met halfrond profiel. Alle boren boven $\varnothing 13$ zijn standaard afgedraaid naar schacht $\varnothing 13$.

Toepassing: Voor boorwerk in alle steensoorten.

d ₁	l ₁	l ₂	St./VE	Art.nr.	€ / VE
3	60	30	1	225.0300	1,59
4	75	40	1	225.0400	1,59
5	85	50	1	225.0500	1,70
6	100	60	1	225.0600	1,84
6	400	300	1	225.0602	7,63
7	100	60	1	225.0700	1,87
8	120	80	1	225.0800	2,27
8	400	300	1	225.0802	7,95
9	120	80	1	225.0900	2,73
10	120	80	1	225.1000	2,97
10	400	300	1	225.1002	9,08
11	150	85	1	225.1100	3,85

d ₁	l ₁	l ₂	St./VE	Art.nr.	€ / VE
12	150	85	1	225.1200	4,55
12	400	300	1	225.1202	9,59
14	150	95	1	225.1400	4,75
14	400	300	1	225.1401	13,44
16	150	95	1	225.1600	6,47
16	400	300	1	225.1601	16,97
18	400	300	1	225.1801	19,68
20	160	105	1	225.2000	10,67
20	400	300	1	225.2001	24,97
22	160	100	1	225.2200	9,43
22	400	300	1	225.2201	32,16

900

Steenborenset, in PVC-cassette



Uitvoering: Spaangroef met halfrond profiel.

Toepassing: Voor boorwerk in alle steensoorten.

Omschrijving	Type	Inhoud	St./VE	Art.nr.	€ / VE
5-dlg. Steenborenset	225	$\varnothing 4, 5, 6, 8$ en 10 / 1 stuks elk	1	900.1040	9,66

Spiraalborenset type '100', '225' en '235' in ABS-cassette



Uitvoering: Set met spiraalboren voor metaal (type '100'), hout (type '235') en steen (type '225') in handige cassette uit slagvast ABS.

Omschrijving	Type	Inhoud	St./VE	Art.nr.	€ / VE
18-dlg. Combi-spiraalborenset	100	$\varnothing 3, 4, 5, 6, 8$ en 10mm / 1 stuks elk	1	900.1059	32,71
	225	$\varnothing 3, 4, 5, 6, 8$ en 10mm / 1 stuks elk			
	235	$\varnothing 3, 4, 5, 6, 8$ en 10mm / 1 stuks elk			

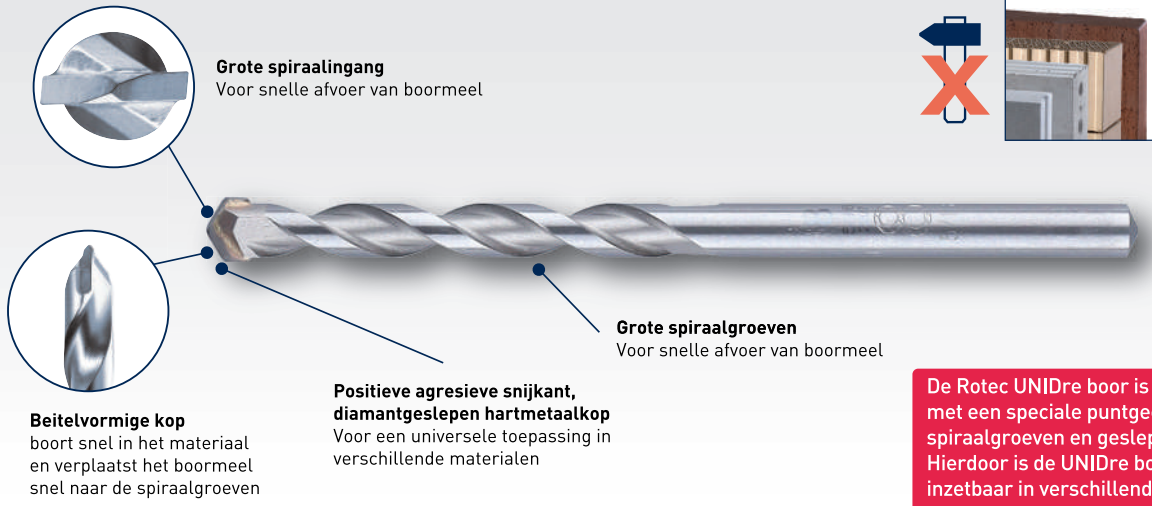

De Rotec UNIDre boor is een universeelboor met een speciale puntgeometrie, grote spiraalgroeven en geslepen hardmetaalpunt. Hierdoor is de UNIDre boor universeel inzetbaar in verschillende materialen.

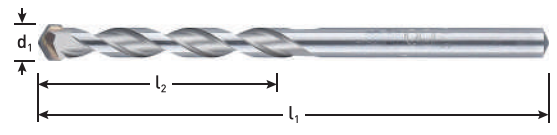

Uitvoering: UNIDre - Multifunctionele boor met speciaal diamantgeslepen hardmetalen boorpunt. Alleen voor draaiende toepassing, **niet kloppend**. Ideaal voor accu-gereedschap, tot 40% meer boorgaten per accu-lading. Alle boren boven ø13 zijn standaard afgedraaid naar schacht ø13.

Toepassing: Boort in metselwerk, tegels (tot kernhardheid 8), hout, spaanplaat, metaal en kunststoffen. Ideaal voor splintervrij en exact boren in tegels.

d ₁	l ₁	l ₂	St./VE	Art.nr.	€ / VE
3	70	40	10	226.3030	51,20
4	75	40	10	226.3040	50,20
5	85	45	10	226.3050	49,30
6	100	50	10	226.3060	52,50

d ₁	l ₁	l ₂	St./VE	Art.nr.	€ / VE
8	120	70	10	226.3080	59,50
10	120	70	10	226.3100	67,20
12	150	90	10	226.3120	92,70

UNIDre multifunctionele boor, in EV-pack

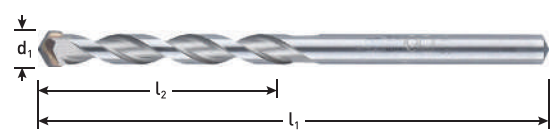

Uitvoering: UNIDre - Multifunctionele boor met speciaal diamantgeslepen hardmetalen boorpunt. Alleen voor draaiende toepassing, **niet kloppend**. Ideaal voor accu-gereedschap, tot 40% meer boorgaten per accu-lading. Alle boren boven ø13 zijn standaard afgedraaid naar schacht ø13.

Toepassing: Boort in metselwerk, tegels (tot kernhardheid 8), hout, spaanplaat, metaal en kunststoffen. Ideaal voor splintervrij en exact boren in tegels.

d ₁	l ₁	l ₂	St./VE	Art.nr.	€ / VE
3	70	40	1	226.0300	5,68
4	75	40	1	226.0400	5,57
5	85	45	1	226.0500	5,47
6	100	50	1	226.0600	5,83
6	150	90	1	226.0601	6,38
6	200	140	1	226.0602	7,46
8	120	70	1	226.0800	6,61

d ₁	l ₁	l ₂	St./VE	Art.nr.	€ / VE
8	260	200	1	226.0801	8,18
10	120	70	1	226.1000	7,46
10	260	200	1	226.1001	9,48
12	150	90	1	226.1200	10,29
12	260	200	1	226.1201	11,58
14	260	200	1	226.1400	15,85

900

UNIDre borenset, in metalen cassette

ROTEC®



Uitvoering: UNIDre - Multifunctionele boor met speciaal diamantgeslepen hardmetalen boorpunt. Alleen voor draaiende toepassing, **niet kloppend**. Ideaal voor accu-gereedschap, tot 40% meer boorgaten per accu-lading.

Toepassing: Boort in metselwerk, tegels (tot kernhardheid 8), hout, spaanplaat, metaal en kunststoffen. Ideaal voor splintervrij en exact boren in tegels.

Omschrijving	Type	Inhoud	St./VE	Art.nr.	€ / VE
7-dlg. UNIDre borenset	226	ø4, 5, 8, 10 en 12 / 1 stuks elk ø6 / 2 stuks	1	900.1006	55,83

UNIDre multifunctionele boor, met bitopname, in EV-pack

ROTEC®

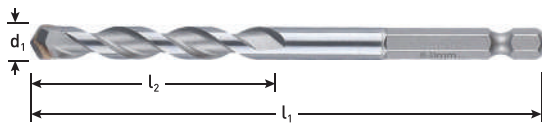

Uitvoering: UNIDre - Multifunctionele boor met 1/4" bitopname, met speciaal diamantgeslepen hardmetalen boorpunt. Alleen voor draaiende toepassing, **niet kloppend**. Ideaal voor accu-gereedschap, tot 40% meer boorgaten per accu-lading.

Toepassing: Boort in metselwerk, tegels (tot kernhardheid 8), hout, spaanplaat, metaal en kunststoffen. Ideaal voor splintervrij en exact boren in tegels.

d ₁	l ₁	l ₂	St./VE	Art.nr.	€ / VE
4	90	45	1	226.6040	7,03
5	100	50	1	226.6050	7,15
6	100	50	1	226.6060	7,46
8	120	60	1	226.6080	10,07
10	120	60	1	226.6100	10,90

226

UNIDre multifunctionele boor, met bitopname

ROTEC®

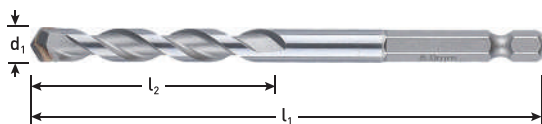

Uitvoering: UNIDre - Multifunctionele boor met 1/4" bitopname, met speciaal diamantgeslepen hardmetalen boorpunt. Alleen voor draaiende toepassing, **niet kloppend**. Ideaal voor accu-gereedschap, tot 40% meer boorgaten per accu-lading.

Toepassing: Boort in metselwerk, tegels (tot kernhardheid 8), hout, spaanplaat, metaal en kunststoffen. Ideaal voor splintervrij en exact boren in tegels.

d ₁	l ₁	l ₂	St./VE	Art.nr.	€ / VE
4	90	45	10	226.8040	63,30
5	100	50	10	226.8050	64,40
6	100	50	10	226.8060	67,20
8	120	60	10	226.8080	90,70
10	120	60	10	226.8100	98,10

900

UNIDre borenset, met bitopname, in ABS-cassette

ROTEC®



Uitvoering: UNIDre - Multifunctionele boor met 1/4" bitopname, met speciaal diamantgeslepen hardmetalen boorpunt. Alleen voor draaiende toepassing, **niet kloppend**. Ideaal voor accu-gereedschap, tot 40% meer boorgaten per accu-lading.

Toepassing: Boort in metselwerk, tegels (tot kernhardheid 8), hout, spaanplaat, metaal en kunststoffen. Ideaal voor splintervrij en exact boren in tegels.

Omschrijving	Type	Inhoud	St./VE	Art.nr.	€ / VE
4-dlg. UNIDre borenset	226	ø4, 5, 6 en 8 / 1 stuks elk	1	900.1008	31,71

228

Extremegegelboor, in EV-pack

ROTEC®



Uitvoering: Boor voorzien van extreem scherp geslepen HM boorpunt. Extreem hittebestendig, probleemoplosser, breed inzetbaar. **Voor niet kloppend gebruik**, ideaal i.c.m. snoerloos gereedschap.

Toepassing: Geschikt voor: Extreem harde tegels, keramiek, kunststof, hout, blik, glas enz. Ideale boor om te boren in samengesteld materiaal.

d ₁	l ₁	l ₂	St./VE	Art.nr.	€ / VE
4	85	50	1	228.0400	22,77
5	85	50	1	228.0500	24,15
6	100	65	1	228.0600	25,28
8	125	75	1	228.0800	31,37
10	150	90	1	228.1000	38,14

229

Glasboor, in EV-pack

ROTEC®



Uitvoering: Boor voorzien van hardmetalen boorpunt, levert dankzij de speciale geometrische vorm uitstekende prestaties in glas. Lage toerentallen en koelen met terpentijn of water verbetert het boorresultaat.

Toepassing: Voor gebruik in glas, tegels, keramiek, spiegelglas en porselein.

d ₁	l ₁	d ₂	St./VE	Art.nr.	€ / VE
3,0	58	2,7	1	229.0300	5,89
4,0	64	3,2	1	229.0400	7,34
5,0	70	4,0	1	229.0500	7,77
6,0	76	4,7	1	229.0600	8,36
8,0	83	6,2	1	229.0800	11,07
10,0	90	7,4	1	229.1000	12,69
12,0	97	10,0	1	229.1200	15,59

900

Glasborenset, in ABS-cassette

ROTEC®



NIEUW



Uitvoering: Boor voorzien van hardmetalen boorpunt, levert dankzij de speciale geometrische vorm uitstekende prestaties in glas. Lage toerentallen en koelen met terpentijn of water verbetert het boorresultaat.

Toepassing: Voor gebruik in glas, tegels, keramiek, spiegelglas en porselein.

Omschrijving	Type	Inhoud	St./VE	Art.nr.	€ / VE
4-dlg. Glasborenset	229	ø4, 5, 6 en 8 / 1 stuks elk	1	900.1009	31,09

214

Beitels, SDS-plus, OPTI-LINE

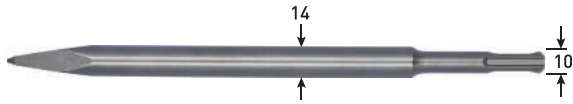

Omschrijving	B (mm)	L (mm)	St./VE	Art.nr.	€ / VE
Puntbeitel	-	250	1	214.0005	10,95

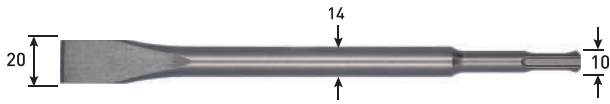

Omschrijving	B (mm)	L (mm)	St./VE	Art.nr.	€ / VE
Vlakbeitel	20	250	1	214.0010	10,95

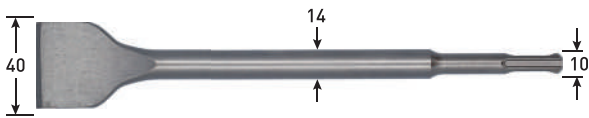

Omschrijving	B (mm)	L (mm)	St./VE	Art.nr.	€ / VE
Spadebeitel	40	250	1	214.0015	14,95



SDS-plus Beitelset, OPTI-LINE



Omschrijving	Inhoud	St./VE	Art.nr.	€ / VE
3-dlg. SDS-plus beitelset OPTI-LINE, in koper	1x Puntbeitel, 250 mm 1x Vlakbeitel, 20x250 mm 1x Spadebeitel, 40x250 mm	1	214.9000	29,95



Maximale productie
Maximale productie zonder onnodige stops door een nog betere krachtoverdracht naar de beitelpunt.

SDS-plus
Puntbeitel
levensduur +200%

Langere beitelzone
Deze nieuwe serie beitels zijn uitgevoerd met een langere beitelzone die zorgt voor een beduidend langere standtijd zonder naslijpen.

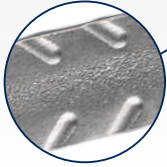

Geoptimaliseerd design
Door het nieuwe geoptimaliseerde design wordt wrijving gereduceerd en verklemtting tegengegaan.

SDS-plus
Platte beitel
levensduur +115%

De Rotec V-BREAKER SDS-Plus beitel serie is een absoluut premium product. Door het zelfscherpende design wordt een constante hoge afnamecapaciteit bereikt en vervalt het tijdrovende naslijpen van de beitels.

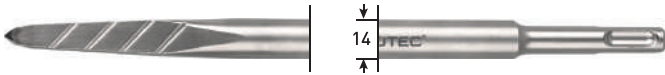

Uitvoering: Deze nieuwe serie beitels zijn uitgevoerd met een langere beitelzone die zorgt voor een beduidend langere standtijd zonder naslijpen. Maximale productie zonder onnodige stops door een nog betere krachtoverdracht naar de beitelpunt. Door het nieuwe geoptimaliseerde design wordt de wrijving gereduceerd en verklemtting tegengegaan.

Omschrijving	B (mm)	L (mm)	St./VE	Art.nr.	€ / VE
Puntbeitel 'V-Breaker'	-	250	1	215.0106	20,94

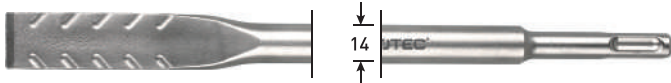

Uitvoering: Deze nieuwe serie beitels zijn uitgevoerd met een langere beitelzone die zorgt voor een beduidend langere standtijd zonder naslijpen. Maximale productie zonder onnodige stops door een nog betere krachtoverdracht naar de beitelpunt. Door het nieuwe geoptimaliseerde design wordt de wrijving gereduceerd en verklemtting tegengegaan.

Omschrijving	B (mm)	L (mm)	St./VE	Art.nr.	€ / VE
Vlakbeitel 'V-Breaker'	20	250	1	215.0111	20,94

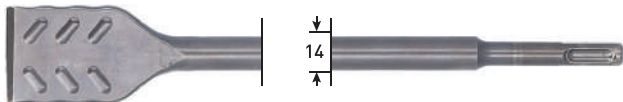

Uitvoering: Deze nieuwe serie beitels zijn uitgevoerd met een langere beitelzone die zorgt voor een beduidend langere standtijd zonder naslijpen. Maximale productie zonder onnodige stops door een nog betere krachtoverdracht naar de beitelpunt. Door het nieuwe geoptimaliseerde design wordt de wrijving gereduceerd en verklemtting tegengegaan.

Omschrijving	B (mm)	L (mm)	St./VE	Art.nr.	€ / VE
Spadebeitel 'V-Breaker'	40	250	1	215.0115	29,98

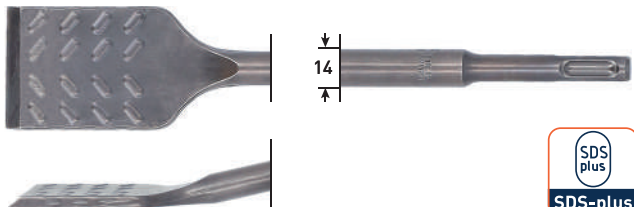

Uitvoering: Deze nieuwe serie beitels zijn uitgevoerd met een langere beitelzone die zorgt voor een beduidend langere standtijd zonder naslijpen. Maximale productie zonder onnodige stops door een nog betere krachtoverdracht naar de beitelpunt. Door het nieuwe geoptimaliseerde design wordt de wrijving gereduceerd en verklemtting tegengegaan.

Omschrijving	B (mm)	L (mm)	St./VE	Art.nr.	€ / VE
Gebogen tegelbeitel 'V-Breaker'	50	250	1	215.0116	43,89
Gebogen tegelbeitel 'V-Breaker'	75	165	1	215.0118	35,23

Beitels, SDS-plus

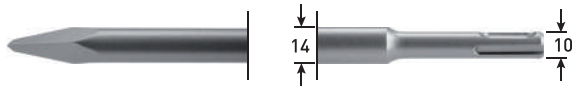

Omschrijving	B (mm)	L (mm)	St./VE	Art.nr.	€ / VE
Puntbeitel	-	250	1	215.0005	13,08

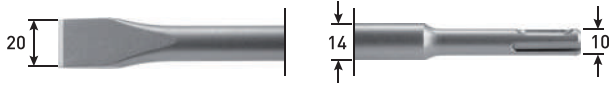

Omschrijving	B (mm)	L (mm)	St./VE	Art.nr.	€ / VE
Vlakbeitel	20	250	1	215.0010	13,08

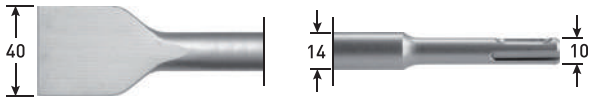

Omschrijving	B (mm)	L (mm)	St./VE	Art.nr.	€ / VE
Spadebeitel	40	250	1	215.0015	21,61

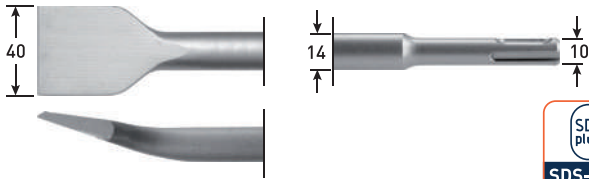

Omschrijving	B (mm)	L (mm)	St./VE	Art.nr.	€ / VE
Spadebeitel gebogen	40	250	1	215.0016	23,03

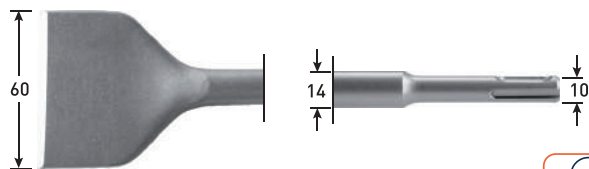

Omschrijving	B (mm)	L (mm)	St./VE	Art.nr.	€ / VE
Spadebeitel	60	250	1	215.0017	60,49

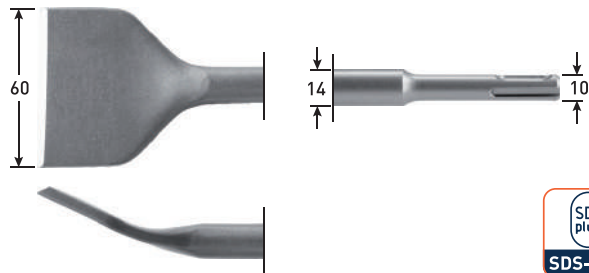

Omschrijving	B (mm)	L (mm)	St./VE	Art.nr.	€ / VE
Spadebeitel gebogen	60	250	1	215.0018	62,88

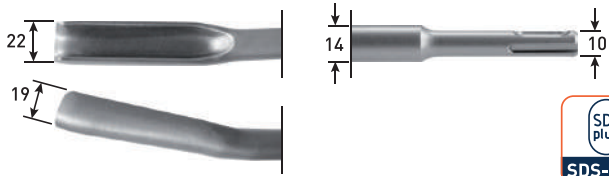

Toepassing: Voor het gutsen van sleuven in beton.

Omschrijving	B (mm)	L (mm)	St./VE	Art.nr.	€ / VE
Gutsbeitel	22	250	1	215.0020	41,78

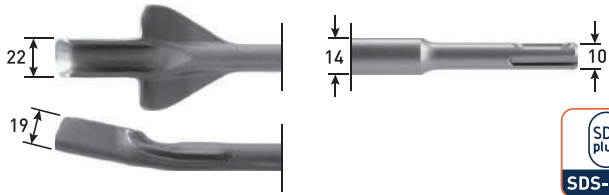

Toepassing: Voor het maken van sleuven in holle bouwstenen.

Omschrijving	B (mm)	L (mm)	St./VE	Art.nr.	€ / VE
Vleugelbeitel	22	250	1	215.0025	82,42

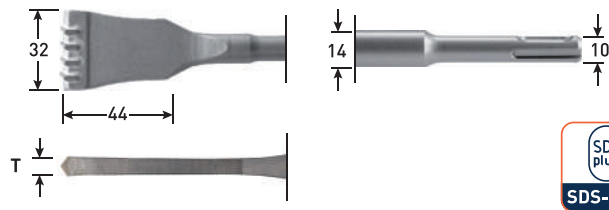

Uitvoering: Beitel met HM tanden voor het afvlakken van beton. Deze beitel is niet geschikt voor het uithakken van voegen. Voor voegbeitels zie artikelgroep 216 "Patentvoegbeitels". Op deze beitel wordt geen garantie verleend m.b.t. levensduur.

Omschrijving	T	B (mm)	L (mm)	St./VE	Art.nr.	€ / VE
HM Tandbeitel	10	32	125	1	215.0030	164,16

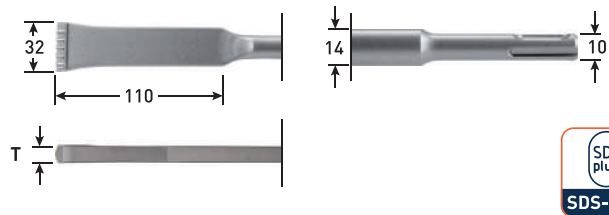

Uitvoering: Beitel met HM tanden voor het afvlakken van beton. Deze beitel is niet geschikt voor het uithakken van voegen. Voor voegbeitels zie artikelgroep 216 "Patentvoegbeitels". Op deze beitel wordt geen garantie verleend m.b.t. levensduur.

Omschrijving	T	B (mm)	L (mm)	St./VE	Art.nr.	€ / VE
HM Tandbeitel	10	32	200	1	215.0035	164,16

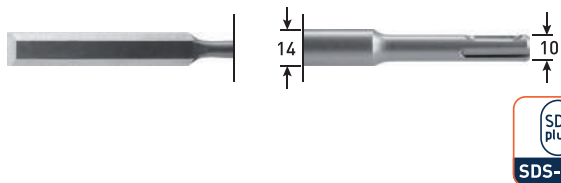

Toepassing: Steekbeitel voor de meest voorkomende houtsoorten.

Omschrijving	B (mm)	L (mm)	St./VE	Art.nr.	€ / VE
Steekbeitel	10	165	1	215.0040	57,64
Steekbeitel	20	175	1	215.0050	61,96
Steekbeitel	30	170	1	215.0060	91,28

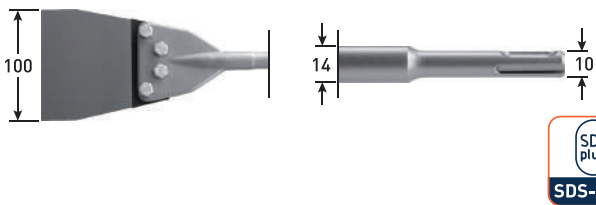

Uitvoering: Vervangingsset bestaat uit beitelplaat en bijpassende bouten en moeren.

Omschrijving	B (mm)	L (mm)	St./VE	Art.nr.	€ / VE
Spachtelbeitel	100	250	1	215.0065	350,45
Vervangingsset	100		1	215.0066	48,91

SDS-plus Beitelset

Toepassing: Kot model voor in kleine ruimtes.



Omschrijving	Inhoud	St./VE	Art.nr.	€ / VE
3-dlg. SDS-plus beitelset in koker	1x puntbeitel x 140 1x platte beitel 20 x 140 1x spadebeitel 30 x 140	1	215.0100	35,90



Maximale productie
Maximale productie zonder onnodige stops door een nog betere krachtoverdracht naar de beitelpunt.

SDS-max
Puntbeitel
**levensduur
+170%**

Langere beitelzone
Deze nieuwe serie beitels is uitgevoerd met een langere beitelzone die zorgt voor een beduidend langere standtijd zonder naslijpen.



Geoptimaliseerd design
Door het nieuwe geoptimaliseerde design wordt wrijving gereduceerd en verklemming tegengegaan.

SDS-max
Platte beitel
**levensduur
+125%**

De Rotec V-BREAKER SDS-Max beitel serie is een absoluut premium product. Door het zelfscherp design wordt een constante hoge afnamecapaciteit bereikt en vervalt het tijdrovende naslijpen van de beitels.

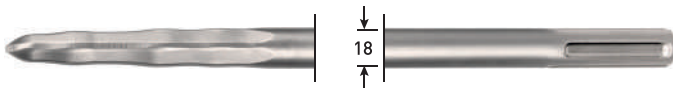

Uitvoering: Deze nieuwe serie beitels zijn uitgevoerd met een langere beitelzone die zorgt voor een beduidend langere standtijd zonder naslijpen. Maximale productie zonder onnodige stops door een nog betere krachtoverdracht naar de beitelpunt. Door het nieuwe geoptimaliseerde design wordt de wrijving gereduceerd en verklemming tegengegaan.

Omschrijving	B (mm)	L (mm)	St./VE	Art.nr.	€ / VE
Puntbeitel 'V-Breaker'	-	280	1	215.1105	32,39
Puntbeitel 'V-Breaker'	-	400	1	215.1108	34,96

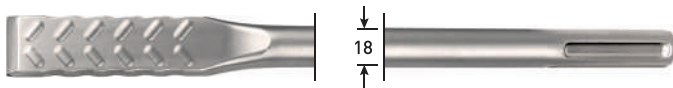

Uitvoering: Deze nieuwe serie beitels zijn uitgevoerd met een langere beitelzone die zorgt voor een beduidend langere standtijd zonder naslijpen. Maximale productie zonder onnodige stops door een nog betere krachtoverdracht naar de beitelpunt. Door het nieuwe geoptimaliseerde design wordt de wrijving gereduceerd en verklemming tegengegaan.

Omschrijving	B (mm)	L (mm)	St./VE	Art.nr.	€ / VE
Vlakbeitel 'V-Breaker'	25	280	1	215.1113	32,39
Vlakbeitel 'V-Breaker'	25	400	1	215.1112	34,96

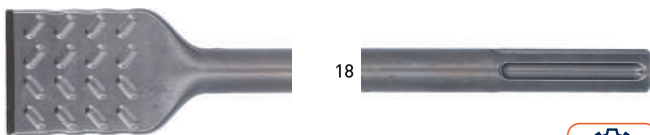

Uitvoering: Deze nieuwe serie beitels zijn uitgevoerd met een langere beitelzone die zorgt voor een beduidend langere standtijd zonder naslijpen. Maximale productie zonder onnodige stops door een nog betere krachtoverdracht naar de beitelpunt. Door het nieuwe geoptimaliseerde design wordt de wrijving gereduceerd en verklemming tegengegaan.

Omschrijving	B (mm)	L (mm)	St./VE	Art.nr.	€ / VE
Spadebeitel 'V-Breaker'	50	380	1	215.1115	47,54

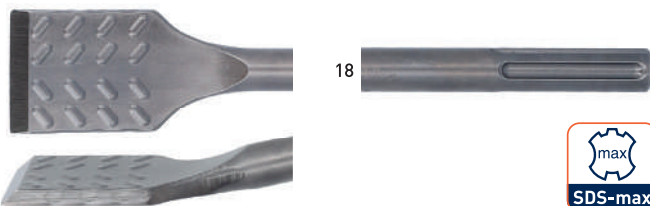

Uitvoering: Deze nieuwe serie beitels zijn uitgevoerd met een langere beitelzone die zorgt voor een beduidend langere standtijd zonder naslijpen. Maximale productie zonder onnodige stops door een nog betere krachtoverdracht naar de beitelpunt. Door het nieuwe geoptimaliseerde design wordt de wrijving gereduceerd en verklemming tegengegaan.

Omschrijving	B (mm)	L (mm)	St./VE	Art.nr.	€ / VE
Tegelbeitel 'V-Breaker'	50	380	1	215.1116	59,79

Beitels, SDS-max

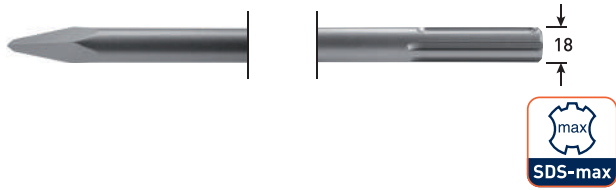

Omschrijving	B (mm)	L (mm)	St./VE	Art.nr.	€ / VE
Puntbeitel	-	280	1	215.1005	18,57
Puntbeitel	-	400	1	215.1006	20,35
Puntbeitel	-	600	1	215.1007	27,92

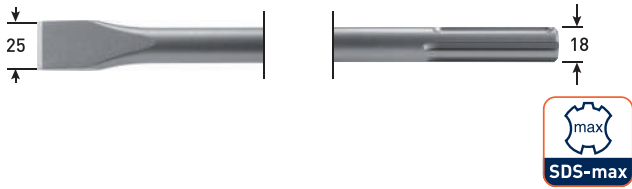

Omschrijving	B (mm)	L (mm)	St./VE	Art.nr.	€ / VE
Vlakbeitel	25	280	1	215.1010	18,57
Vlakbeitel	25	400	1	215.1011	20,35
Vlakbeitel	25	600	1	215.1012	27,92

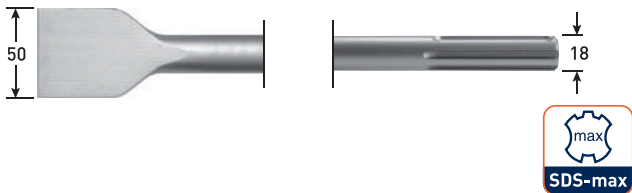

Omschrijving	B (mm)	L (mm)	St./VE	Art.nr.	€ / VE
Spadebeitel	50	360	1	215.1015	33,88

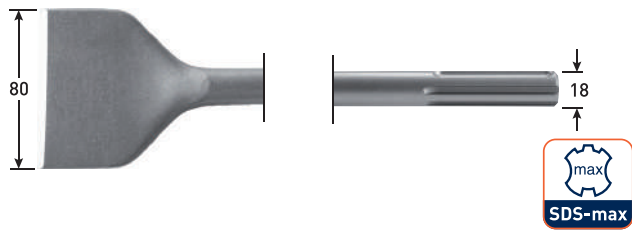

Omschrijving	B (mm)	L (mm)	St./VE	Art.nr.	€ / VE
Spadebeitel	80	300	1	215.1017	42,24

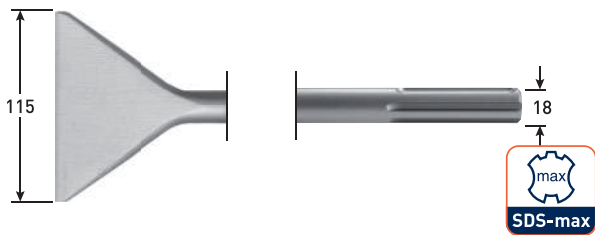

Omschrijving	B (mm)	L (mm)	St./VE	Art.nr.	€ / VE
Spadebeitel	115	350	1	215.1018	127,07

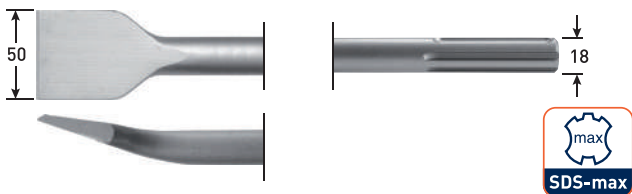

Omschrijving	B (mm)	L (mm)	St./VE	Art.nr.	€ / VE
Tegelbeitel gebogen	50	300	1	215.1025	59,85

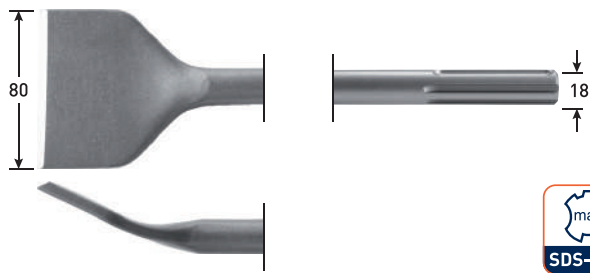

Omschrijving	B (mm)	L (mm)	St./VE	Art.nr.	€ / VE
Spadebeitel gebogen	80	300	1	215.1027	49,83



Toepassing: Voor het gutsen van sleuven in beton.

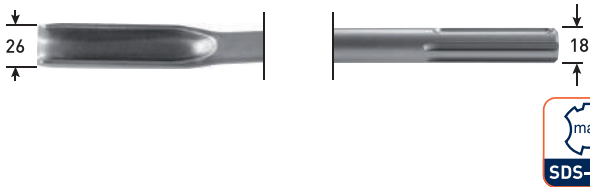

Omschrijving	B (mm)	L (mm)	St./VE	Art.nr.	€ / VE
Gutsbeitel	26	300	1	215.1045	46,44



Toepassing: Voor het maken van sleuven in metselwerk zoals baksteen en kalkzandsteen.

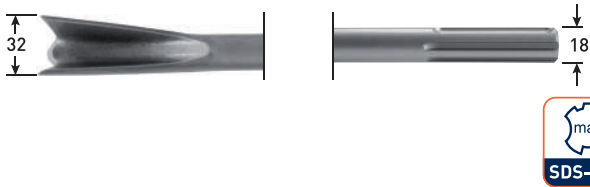

Omschrijving	B (mm)	L (mm)	St./VE	Art.nr.	€ / VE
Kanaalbeitel	32	300	1	215.1050	81,53



Toepassing: Voor het maken van kanalen in holle bouwstenen.

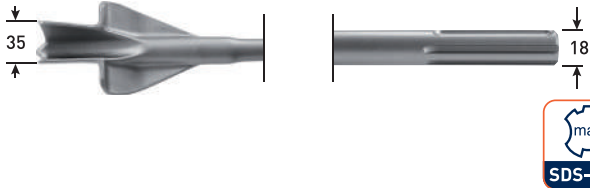

Omschrijving	B (mm)	L (mm)	St./VE	Art.nr.	€ / VE
Vleugelbeitel	35	380	1	215.1055	176,40



Uitvoering: Beitel kop voorzien van HM tanden voor het afvlakken van beton. Voor voegbeitels zie artikelgroep 216 "Patentvoegbeitels". Op deze beitels wordt geen garantie verleend m.b.t. levensduur.

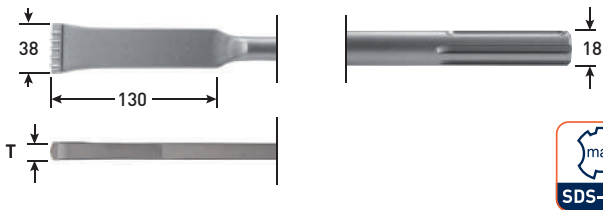

Omschrijving	T	B (mm)	L (mm)	St./VE	Art.nr.	€ / VE
HM Tandbeitel	10	38	280	1	215.1060	191,70



Toepassing: Niet gebruiken op beton! Voor het breken van asfalt en/of harde ondergrond.

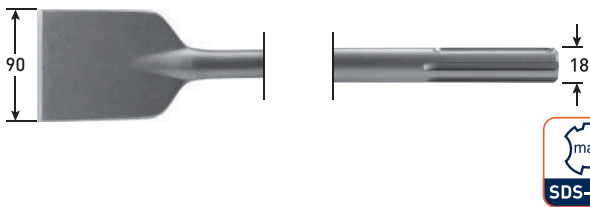

Omschrijving	B (mm)	L (mm)	St./VE	Art.nr.	€ / VE
Asfaltbeitel	90	400	1	215.1070	124,53



Toepassing: Niet gebruiken op beton! Voor het uitgraven van klei, puinbed, grind, vuil, etc.

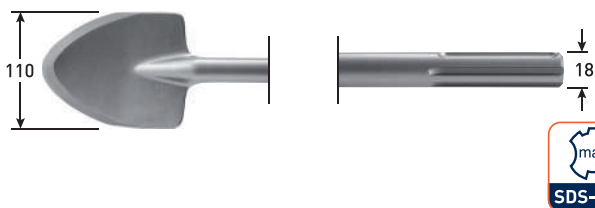

Omschrijving	B (mm)	L (mm)	St./VE	Art.nr.	€ / VE
Schopbeitel	110	400	1	215.1075	147,14



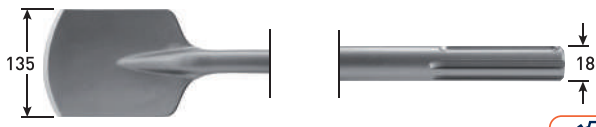

Toepassing: Niet gebruiken op beton! Voor het uitgraven van klei, puinbed, grind, vuil, etc.

Omschrijving	B (mm)	L (mm)	St./VE	Art.nr.	€ / VE
Schopbeitel	135	400	1	215.1030	194,00

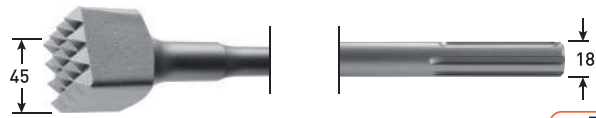

Omschrijving	B (mm)	L (mm)	St./VE	Art.nr.	€ / VE
Bouchardeerbeitel	45x45	240	1	215.1080	195,17



Omschrijving	D ₁	D ₂	L (mm)	St./VE	Art.nr.	€ / VE
Aardpenadapter	13	26	260	1	215.1085	99,50
Aardpenadapter	16.5	26	260	1	215.1087	99,50

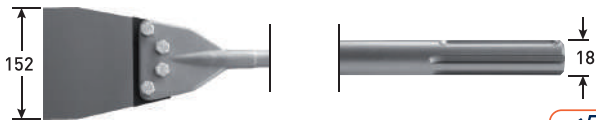

Uitvoering: Vervangingsset bestaat uit beitelpaalt en bijpassende bouten en moeren.

Omschrijving	B (mm)	L (mm)	St./VE	Art.nr.	€ / VE
Spachtelbeitel	152	630	1	215.1090	503,00
Vervangingsset	152		1	215.1091	124,57

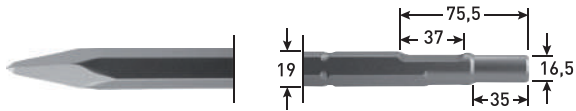

Omschrijving	B (mm)	L (mm)	St./VE	Art.nr.	€ / VE
Puntbeitel	-	300	1	215.3005	30,36
Puntbeitel	-	400	1	215.3006	37,38

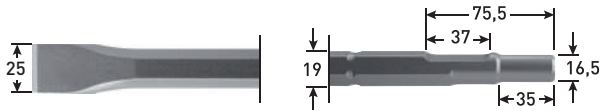

Omschrijving	B (mm)	L (mm)	St./VE	Art.nr.	€ / VE
Vlakbeitel	25	300	1	215.3010	29,81
Vlakbeitel	25	400	1	215.3011	35,39
Vlakbeitel	25	450	1	215.3012	37,02

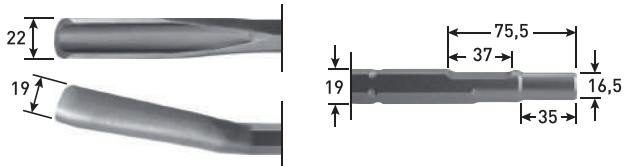

Toepassing: Voor het gutsen van sleuven in beton.

Omschrijving	B (mm)	L (mm)	St./VE	Art.nr.	€ / VE
Gutsbeitel	22	250	1	215.3015	43,14

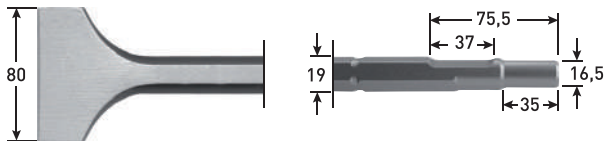

Omschrijving	B (mm)	L (mm)	St./VE	Art.nr.	€ / VE
Spadebeitel	80	300	1	215.3040	69,34

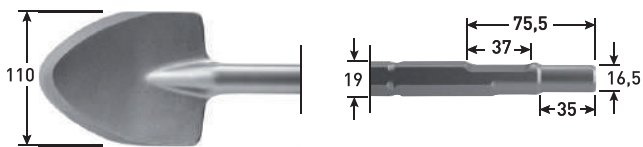

Toepassing: Niet gebruiken op beton! Voor het uitgraven van klei, puinbed, grind, vuil, etc.

Omschrijving	B (mm)	L (mm)	St./VE	Art.nr.	€ / VE
Schopbeitel	115	350	1	215.3065	169,08

Beitels, zeskant 19mm / uitsparing

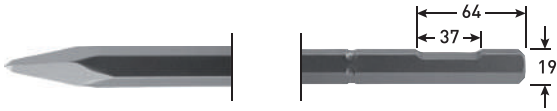

Omschrijving	B (mm)	L (mm)	St./VE	Art.nr.	€ / VE
Puntbeitel	-	400	1	215.3506	29,73
Puntbeitel	-	600	1	215.3507	40,60

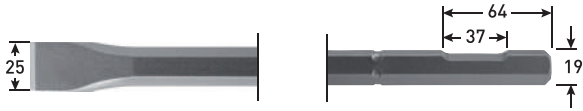

Omschrijving	B (mm)	L (mm)	St./VE	Art.nr.	€ / VE
Vlakbeitel	25	400	1	215.3511	32,16
Vlakbeitel	25	600	1	215.3512	41,49

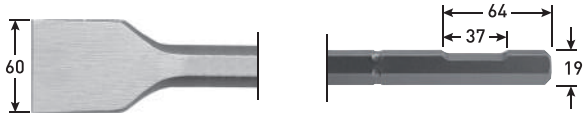

Omschrijving	B (mm)	L (mm)	St./VE	Art.nr.	€ / VE
Spadebeitel	60	450	1	215.3521	75,04

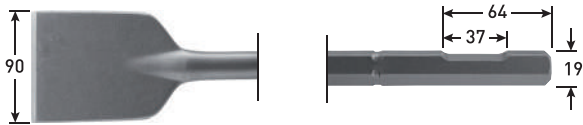

Toepassing: Niet gebruiken op beton! Voor het breken van asfalt en/of harde ondergrond.

Omschrijving	B (mm)	L (mm)	St./VE	Art.nr.	€ / VE
Asfaltbeitel	90	400	1	215.3535	146,05

Beitels, zeskant 21mm / ø19x61

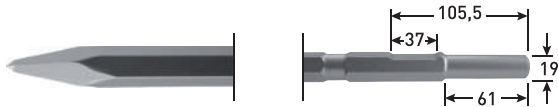

Omschrijving	B (mm)	L (mm)	St./VE	Art.nr.	€ / VE
Puntbeitel	-	300	1	215.4005	36,48
Puntbeitel	-	380	1	215.4006	42,33
Puntbeitel	-	460	1	215.4007	45,84
Puntbeitel	-	600	1	215.4008	55,42

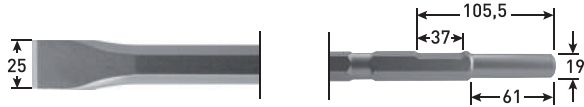

Omschrijving	B (mm)	L (mm)	St./VE	Art.nr.	€ / VE
Vlakbeitel	25	380	1	215.4011	43,50
Vlakbeitel	25	460	1	215.4012	47,01
Vlakbeitel	25	600	1	215.4013	58,06

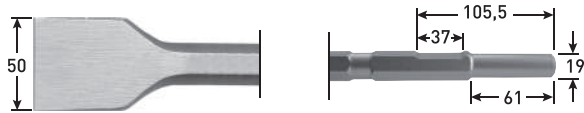

Omschrijving	B (mm)	L (mm)	St./VE	Art.nr.	€ / VE
Spadebeitel	50	300	1	215.4015	51,12

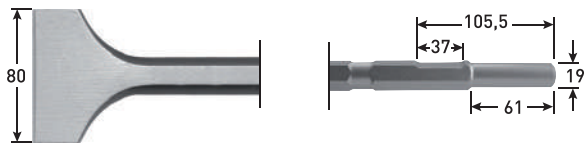

Omschrijving	B (mm)	L (mm)	St./VE	Art.nr.	€ / VE
Brede spadebeitel	75	300	1	215.4020	65,65

Beitels, zeskant 17mm / ø13x45

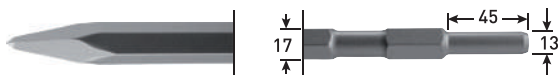

Omschrijving	B (mm)	L (mm)	St./VE	Art.nr.	€ / VE
Puntbeitel	-	280	1	215.5005	14,58

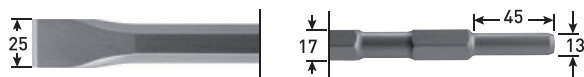

Omschrijving	B (mm)	L (mm)	St./VE	Art.nr.	€ / VE
Vlakbeitel	25	280	1	215.5010	35,66
Vlakbeitel	25	450	1	215.5011	44,67

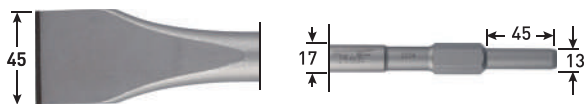

Omschrijving	B (mm)	L (mm)	St./VE	Art.nr.	€ / VE
Brede spadebeitel	50	280	1	215.5020	59,58

Beitels, zeskant 30mm / ø24x55

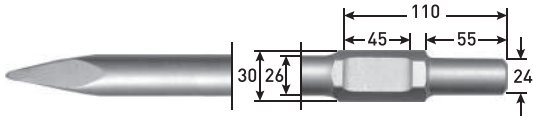

Omschrijving	B (mm)	L (mm)	St./VE	Art.nr.	€ / VE
Puntbeitel	-	400	1	215.5205	71,26

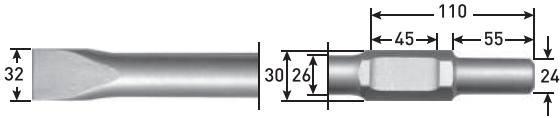

Omschrijving	B (mm)	L (mm)	St./VE	Art.nr.	€ / VE
Vlakbeitel	32	400	1	215.5210	72,70

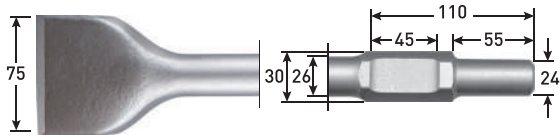

Omschrijving	B (mm)	L (mm)	St./VE	Art.nr.	€ / VE
Spadebeitel	75	400	1	215.5215	160,19

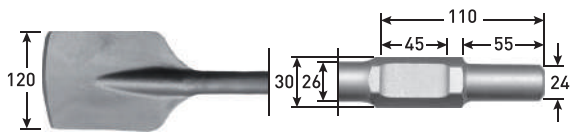

Omschrijving	B (mm)	L (mm)	St./VE	Art.nr.	€ / VE
Schopbeitel	120	400	1	215.5220	187,01

Toepassing: Niet gebruiken op beton! Voor het uitgraven van klei, puinbed, grind, vuil, etc.

Beitels, zeskant 28mm

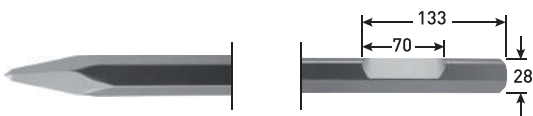

Omschrijving	B (mm)	L (mm)	St./VE	Art.nr.	€ / VE
Puntbeitel	-	400	1	215.6005	66,22
Puntbeitel	-	500	1	215.6010	82,78



Omschrijving	B (mm)	L (mm)	St./VE	Art.nr.	€ / VE
Vlakbeitel	35	400	1	215.6015	67,19
Vlakbeitel	35	500	1	215.6016	84,05

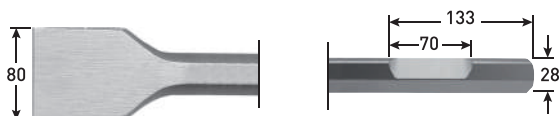

Omschrijving	B (mm)	L (mm)	St./VE	Art.nr.	€ / VE
Spadebeitel	80	400	1	215.6020	157,36

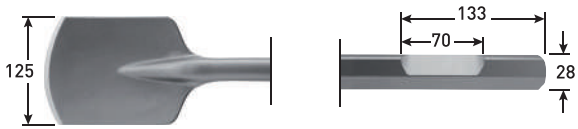

Toepassing: Niet gebruiken op beton! Voor het uitgraven van klei, puinbed, grind, vuil, etc.

Omschrijving	B (mm)	L (mm)	St./VE	Art.nr.	€ / VE
Schopbeitel	125	400	1	215.6025	181,10

Beitels, zeskant 22mm, passend op Hilti TE-S

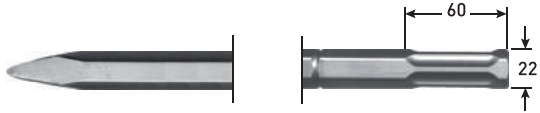

Omschrijving	B (mm)	L (mm)	St./VE	Art.nr.	€ / VE
Puntbeitel	-	360	1	215.6505	77,52
Puntbeitel	-	500	1	215.6506	93,85



Omschrijving	B (mm)	L (mm)	St./VE	Art.nr.	€ / VE
Vlakbeitel	25	360	1	215.6510	78,41

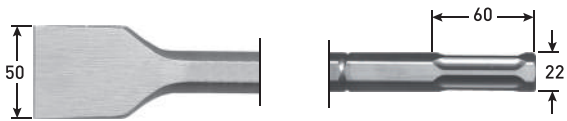

Omschrijving	B (mm)	L (mm)	St./VE	Art.nr.	€ / VE
Spadebeitel	50	360	1	215.6515	125,91

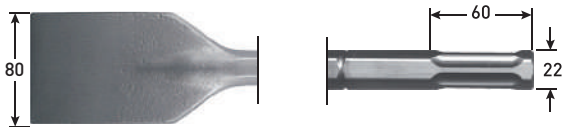

Omschrijving	B (mm)	L (mm)	St./VE	Art.nr.	€ / VE
Spadebeitel	80	360	1	215.6517	176,92

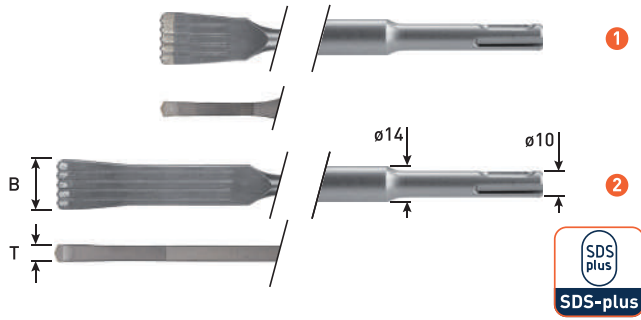

Toepassing: De Patentvoegbeitel is een uniek kwaliteitsgereedschap dat in combinatie met een elektrische en/of pneumatische hamerboormachine hamer en beitel vervangt bij: het uitvoegen bij restauratie en renovatie en bij het aanbrengen van loodstrips. Het onbeschadigd verwijderen van "hele" stenen uit muren, afsteken van oude tegels en/of verwijderen van pleisterlagen. Slagenergie van de machines tot maximaal 4,2 Joules.

Nr.	Omschrijving	T	B (mm)	L (mm)	St./VE	Art.nr.	€ / VE
1	HM-Tandbeitel	4	32	110	1	216.0005	202,51
1	HM-Tandbeitel	6	32	125	1	216.0010	172,86
2	HM-Tandbeitel	7	32	200	1	216.0020	193,36

Patentvoegbeitel, SDS-max

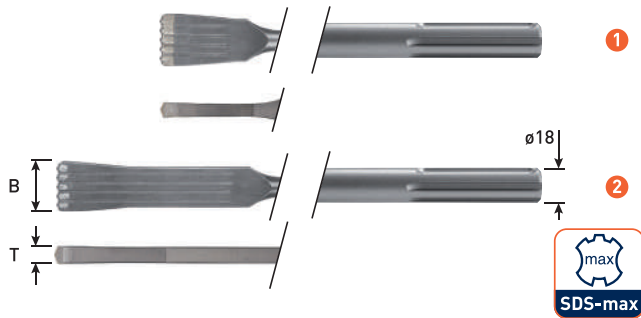

Toepassing: De Patentvoegbeitel is een uniek kwaliteitsgereedschap dat in combinatie met een elektrische en/of pneumatische hamerboormachine hamer en beitel vervangt bij: het uitvoegen bij restauratie en renovatie en bij het aanbrengen van loodstrips. Het onbeschadigd verwijderen van "hele" stenen uit muren, afsteken van oude tegels en/of verwijderen van pleisterlagen. Slagenergie van de machines tot maximaal 7,5 Joules.

Nr.	Omschrijving	T	B (mm)	L (mm)	St./VE	Art.nr.	€ / VE
1	HM-Tandbeitel	7	38	200	1	216.1010	202,51
2	HM-Tandbeitel	7	36	270	1	216.1020	236,07

Patentvoegbeitel, Atlas Copco luchthamers

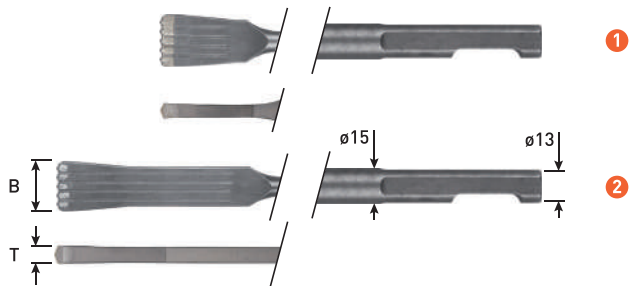

Uitvoering: Geschikt voor Atlas Copco luchthamers van het type RRC12 en RRC13.

Toepassing: De Patentvoegbeitel is een uniek kwaliteitsgereedschap dat in combinatie met een elektrische en/of pneumatische hamerboormachine hamer en beitel vervangt bij: het uitvoegen bij restauratie en renovatie en bij het aanbrengen van loodstrips. Het onbeschadigd verwijderen van "hele" stenen uit muren, afsteken van oude tegels en/of verwijderen van pleisterlagen. Maximale compressiedruk: 6 bar

Nr.	Omschrijving	T	B (mm)	L (mm)	St./VE	Art.nr.	€ / VE
1	HM-Tandbeitel	6	38	160	1	216.2010	212,30
2	HM-Tandbeitel	7	38	270	1	216.2020	245,50



Staal
45 CrMoV7

DIN
7256

Schacht



Uitvoering: Luchtgehard chroom-molybdeen-vanadium staal 45 CrMoV7, over de gehele lengte gelijkmatig doorgehard. Slagkop inductief ontlaten voorkomt versplintering. Werkvlak blank geslepen en blank gelakt, snijvlakken braamvrij.

B (mm)	l ₁	A (mm)	St./VE	Art.nr.	€ / VE
-	200	14	1	218.0001	8,39
-	200	16	1	218.0003	8,39
-	300	16	1	218.0007	10,24
-	350	18	1	218.0011	13,50

Breekbeitel, 8-kantig



Staal
45 CrMoV7

DIN
7254B

Schacht



Uitvoering: Luchtgehard chroom-molybdeen-vanadium staal 45 CrMoV7, over de gehele lengte gelijkmatig doorgehard. Slagkop inductief ontlaten voorkomt versplintering. Werkvlak blank geslepen en blank gelakt, snijvlakken braamvrij.

B (mm)	l ₁	A (mm)	St./VE	Art.nr.	€ / VE
20	200	14	1	218.0101	7,92
23	200	16	1	218.0103	8,94
23	300	16	1	218.0107	10,86
26	400	18	1	218.0113	15,21

Breekbeitel, plat-ovaal



Staal
45 CrMoV7

DIN
7254A

Schacht

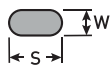

Uitvoering: Luchtgehard chroom-molybdeen-vanadium staal 45 CrMoV7, over de gehele lengte gelijkmatig doorgehard. Slagkop inductief ontlaten voorkomt versplintering. Werkvlak blank geslepen en blank gelakt, snijvlakken braamvrij.

B (mm)	l ₁	SxW (mm)	St./VE	Art.nr.	€ / VE
25	200	20x12	1	218.0201	8,78
25	250	20x12	1	218.0203	9,51
28	300	23x13	1	218.0205	11,84
28	400	23x13	1	218.0209	14,82

Koudbeitel, plat-ovaal



Staal
45 CrMoV7

DIN
6453

Schacht

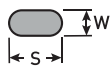

Uitvoering: Luchtgehard chroom-molybdeen-vanadium staal 45 CrMoV7, over de gehele lengte gelijkmatig doorgehard. Slagkop inductief ontlaten voorkomt versplintering. Werkvlak blank geslepen en blank gelakt, snijvlakken braamvrij.

B (mm)	l ₁	SxW (mm)	St./VE	Art.nr.	€ / VE
15	125	14x9	1	218.0303	6,25
18	150	17x11	1	218.0305	6,87
21	175	20x12	1	218.0307	7,70
24	200	23x13	1	218.0309	8,65
25	250	23x13	1	218.0311	10,24
26	300	23x13	1	218.0313	12,31
32	400	26x13	1	218.0315	17,16

Sleuvenbeitel



Staal
45 CrMoV7

Schacht

Schacht

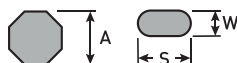

Uitvoering: Luchtgehard chroom-molybdeen-vanadium staal 45 CrMoV7, over de gehele lengte gelijkmatig doorgehard. Slagkop inductief ontlaten voorkomt versplintering. Werkvlak blank geslepen en blank gelakt, snijvlakken braamvrij.

B (mm)	l ₁	A (mm)	SxW (mm)	St./VE	Art.nr.	€ / VE
26	230		26x7	1	218.0501	9,85
26	240		26x7	1	218.0503	10,12
30	230	18		1	218.0505	14,91
30	300	18		1	218.0507	16,26

Elektriciensbeitel



Uitvoering: Luchtgehard chroom-molybdeen-vanadium-staal 45 CrMoV7, over de gehele lengte gelijkmatig doorgehard. Slagkop inductief ontlaten, voorkomt versplintering.

B (mm)	l ₁	A (mm)	V (mm)	St./VE	Art.nr.	€ / VE
8	200		8	1	218.0601	5,94
10	200		8	1	218.0603	6,53
10	250		8	1	218.0605	7,19
14	250		10	1	218.0607	8,19
10	250	8		1	218.0611	5,65
12	250	10		1	218.0613	6,29
15	250	12		1	218.0615	7,02

Koudbeitel, 8-kantig



Uitvoering: Luchtgehard chroom-molybdeen-vanadium-staal 45 CrMoV7, over de gehele lengte gelijkmatig doorgehard. Slagkop inductief ontlaten, voorkomt versplintering. Werkvlak blank geslepen en blank gelakt, snijvlakken braamvrij.

B (mm)	l ₁	A (mm)	St./VE	Art.nr.	€ / VE
10	100	8	1	218.0701	5,47
12	125	10	1	218.0703	5,58
16	150	12	1	218.0705	5,94
22	200	16	1	218.0709	8,03
26	250	18	1	218.0711	11,46

Voegbeitel

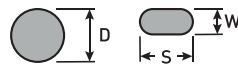

Uitvoering: Luchtgehard chroom-molybdeen-vanadium-staal 45 CrMoV7, over de gehele lengte gelijkmatig doorgehard. Zilverkleurige werkvlakken met breed blad voor het maken van voegen in de wand, stukadoorswerk, tegels, etc.

B (mm)	l ₁	D (mm)	SxW (mm)	St./VE	Art.nr.	€ / VE
50	250		23x13	1	218.1101	15,72
60	230		20x12	1	218.1103	16,61
75	230		23x13	1	218.1105	17,43
100	250	25		1	218.1107	26,10

Handbeschermingsgreep

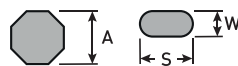

Uitvoering: Voorkomt verwondingen aan de handen. Extra groot maximale veiligheid voor de hand bij mislagen. Slipt niet weg, hand wordt niet moe-stevig en veilig.

A (mm)	SxW (mm)	Art.nr.	€ / VE
	26x7	218.1201	4,08
	23x13	218.1203	3,99
	20x12	218.1207	4,41
16		218.1204	4,41
18		218.1205	4,41

Koudbeitelsets



Uitvoering: Luchtgehard chroom-molybdeen-vanadium staal 45 CrMoV7, over de gehele lengte gelijkmatig doorgehard. Slagkop inductief ontlaten voorkomt versplintering. Werkvlak blank geslepen en blank gelakt, snijvlakken braamvrij.

Omschrijving	Type	Inhoud	St./VE	Art.nr.	€ / VE
6-dlg. set in metalen cassette	218	2x koudbeitel (125 en 150) 1x ritsbeitel (125) 2x doorslag (120x2 en 150x4) 1x centerpons (120x10)	1	218.9001	37,26



Uitvoering: Luchtgehard chroom-molybdeen-vanadium staal 45 CrMoV7, over de gehele lengte gelijkmatig doorgehard. Slagkop inductief ontlaten voorkomt versplintering. Werkvlak blank geslepen en blank gelakt, snijvlakken braamvrij.

Omschrijving	Type	Inhoud	St./VE	Art.nr.	€ / VE
6-dlg. set in kunststof cassette	218	2x koudbeitel (125 en 150) 1x ritsbeitel (125) 2x doorslag (120x2 en 150x4) 1x centerpons (120x10)	1	218.9005	34,23



Uitvoering: Luchtgehard chroom-molybdeen-vanadium staal 45 CrMoV7, over de gehele lengte gelijkmatig doorgehard. Slagkop inductief ontlaten voorkomt versplintering. Werkvlak blank geslepen en blank gelakt, snijvlakken braamvrij.

Omschrijving	Type	Inhoud	St./VE	Art.nr.	€ / VE
6-dlg. set in pvc standaard	218	2x koudbeitel (125 en 150) 1x ritsbeitel (125) 2x doorslag (120x2 en 150x4) 1x centerpons (120x10)	1	218.9007	34,15



Uitvoering: Luchtgehard chroom-molybdeen-vanadium-staal 45 CrMoV7, over de gehele lengte gelijkmatig doorgehard en zorgvuldig ontlaten. Slagkop inductief ontlaten, voorkomt versplintering. Werkvlak blank geslepen en blank gelakt, snijvlakken braamvrij.

d ₁	l ₁	A (mm)	St./VE	Art.nr.	€ / VE
2	120	10	1	219.0001	4,03
3	120	10	1	219.0003	4,03
4	120	10	1	219.0005	4,03
5	120	10	1	219.0007	4,03
6	120	10	1	219.0009	4,03
7	120	12	1	219.0011	4,44

Doorslagenset



Uitvoering: Luchtgehard chroom-molybdeen-vanadium-staal 45 CrMoV7, over de gehele lengte gelijkmatig doorgehard en zorgvuldig ontlaten. Slagkop inductief ontlaten, voorkomt versplintering. Werkvlak blank geslepen en blank gelakt, snijvlakken braamvrij.

Omschrijving	Type	Inhoud	St./VE	Art.nr.	€ / VE
6-dlg. set in pvc standaard	219	1x doorslag ø2, 3, 4, 5 en 6 x 120 mm 1x centerpons ø4 x 120 mm	1	219.0092	22,50



Uitvoering: Luchtgehard chroom-molybdeen-vanadium-staal 45 CrMoV7, over de gehele lengte gelijkmatig doorgehard en zorgvuldig ontlaten. Slagkop inductief ontlaten, voorkomt versplintering. Werkvlak blank geslepen en blank gelakt, snijvlakken braamvrij.

Omschrijving	Type	Inhoud	St./VE	Art.nr.	€ / VE
6-dlg. set in metalen cassette	219	1x doorslag ø2, 3, 4, 5 en 6 x 120 mm 1x centerpons ø4 x 120 mm	1	219.0093	26,45



Uitvoering: Luchtgehard chroom-molybdeen-vanadium-staal 45 CrMoV7, over de gehele lengte gelijkmatig doorgehard en zorgvuldig ontlaten. Slagkop inductief ontlaten, voorkomt versplintering. Werkvlak blank geslepen en blank gelakt, snijvlakken braamvrij.

Omschrijving	Type	Inhoud	St./VE	Art.nr.	€ / VE
6-dlg. set in kunststof cassette	219	1x doorslag ø2, 3, 4, 5 en 6 x 120 mm 1x centerpons ø4 x 120 mm	1	219.0094	26,66

Pendrijver



Uitvoering: Pendrijver, 8-kantig, luchtgehard chroom-molybdeen-vanadium-staal 45 CrMoV7, gehard volgens DIN 6450, kop gehard.

d ₁	l ₁	A (mm)	St./VE	Art.nr.	€ / VE
2	150	10	1	219.1001	5,94
3	150	10	1	219.1003	5,94
4	150	10	1	219.1005	5,94
5	150	10	1	219.1007	5,94
6	150	10	1	219.1009	5,94
8	150	10	1	219.1013	6,24
8	150	12	1	219.1015	6,74

Pendrijverset



Uitvoering: Pendrijver, 8-kantig, luchtgehard chroom-molybdeen-vanadium-staal 45 CrMoV7, gehard volgens DIN 6450, kop gehard.

Omschrijving	Type	Inhoud	St./VE	Art.nr.	€ / VE
6-dlg. set in pvc standaard	219	1x pendrijver ø3, 4, 5, 6, 7 en 8 x 150 mm	1	219.1092	30,66



Uitvoering: Pendrijver, 8-kantig, luchtgehard chroom-molybdeen-vanadium-staal 45 CrMoV7, gehard volgens DIN 6450, kop gehard.

Omschrijving	Type	Inhoud	St./VE	Art.nr.	€ / VE
6-dlg. set in metalen cassette	219	1x pendrijver ø3, 4, 5, 6, 7 en 8 x 150 mm	1	219.1093	45,74



Uitvoering: Pendrijver, 8-kantig, luchtgehard chroom-molybdeen-vanadium-staal 45 CrMoV7, gehard volgens DIN 6450, kop gehard.

Omschrijving	Type	Inhoud	St./VE	Art.nr.	€ / VE
6-dlg. set in kunststof cassette	219	1x pendrijver ø3, 4, 5, 6, 7 en 8 x 150 mm	1	219.1094	42,20

Centerpons



Uitvoering: Luchtgehard chroom-molybdeen-vanadium-staal 45 CrMoV7, over de gehele lengte gelijkmatig doorgehard en zorgvuldig ontlaten. Slagkop inductief ontlaten, voorkomt versplintering. Werkvlak blank geslepen en blank gelakt, snijvlakken braamvrij.

Staal
45 CrMoV7

DIN
7250

Schacht



d ₁	l ₁	A (mm)	St./VE	Art.nr.	€ / VE
4	120	10	1	219.2001	4,20
5	120	12	1	219.2003	4,58

Koevoet

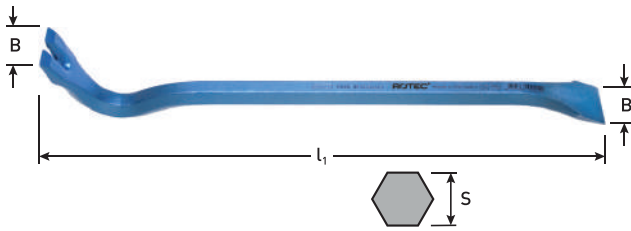

B (mm)	l ₁	S	St./VE	Art.nr.	€ / VE
32	400	18	1	219.3001	15,11
32	500	18	1	219.3003	15,79
32	600	18	1	219.3005	16,99
32	800	18	1	219.3007	21,47
32	1000	18	1	219.3009	25,48